



STAINLESS CLEAN
The Best From **Japan**

СИСТЕМЫ КОНДИЦИОНИРОВАНИЯ



Большая библиотека технической документации
<http://splitoff.ru/tehn-doc.html>
каталоги, инструкции, сервисные мануалы, схемы.

20 dBA
-20 °C



HITACHI
Inspire the Next

Все каталоги и инструкции здесь: <http://splitoff.ru/tehn-doc.html>

Cut Out

Новая линейка кондиционеров HITACHI
– это удачное сочетание высоких технологий
и стильного, современного дизайна.

STAINLESS CLEAN
*The Best From **Japan***



Фильтр Stainless Clean

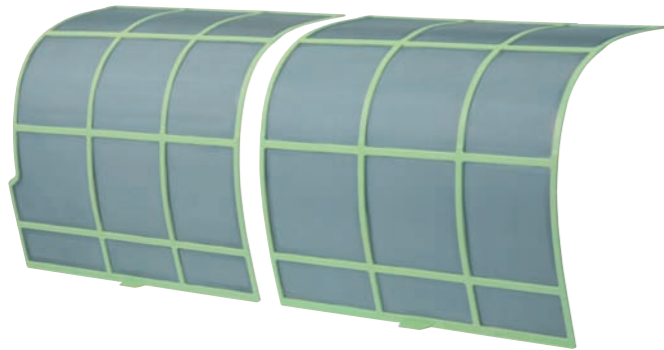

- ▶ Надежный и долговечный!
- ▶ Легко и эффективно очищается!
- ▶ Нейтрализует неприятные запахи, предотвращает образование бактерий!

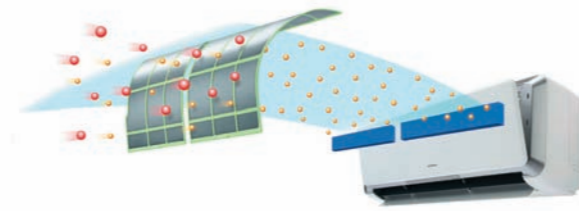

Сверхнизкий уровень шума

Уровень шума, создаваемый внутренним блоком кондиционера достиг небывало низких значений. В режиме работы вентилятора Ex-Low он составляет всего **20 dB** (для моделей серии Cut Out - RAS-10SH1 и RAS-10SH1(B))

Работа при низких температурах

Кондиционеры серии Cut Out способны работать при температуре окружающего воздуха до **-20°C** в режиме обогрева.

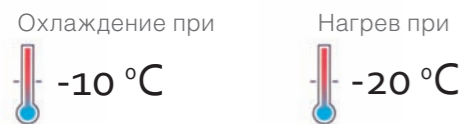

Плазменная ионизация

Плазменный электрод, расположенный перед стальным фильтром STAINLESS CLEAN, генерирует отрицательные ионы и заряжает частицы в воздухе. Эти частицы улавливаются стальным фильтром, и воздух на выходе из кондиционера оказывается абсолютно очищенным от таких примесей, как пыль, бактерии, плесень и неприятные запахи.

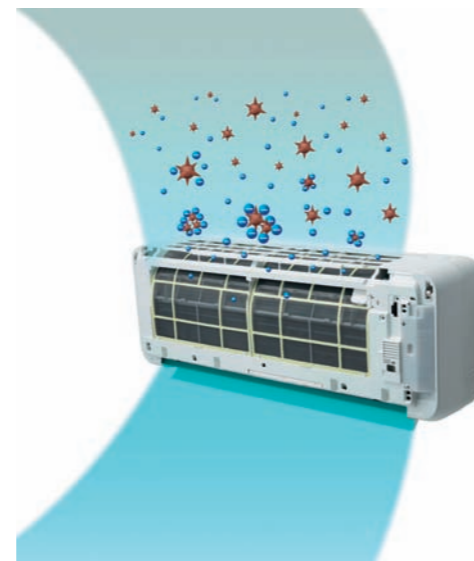

Технология Nano Titanium

Новые кондиционеры Hitachi используют Nano Titanium фильтр, состоящий из антибактериальных наночастиц.

Суперсовременная технология Nano Titanium, которую впервые в мире применила компания Hitachi, действует на объекты размером до 5 нм (нанометров) - (5/1 000 000 мм).

Например, диаметр человеческого волоса равен 50 000 нм, размер вируса стафилококка – 1 000 нм, вирус инфлюэнции – 50-100 нм, сигаретный дым – 10-50 нм. При помощи новейшей технологии Hitachi, Nano Titanium фильтр может улавливать частицы в 10 000 раз тоньше человеческого волоса, создавая для Вас здоровый и чистый воздух.

Фильтр Nano Titanium

В бытовом кондиционере Hitachi со встроенной системой вентиляции Air Exchanger установлены три фильтра. Один фильтр очищает поступающий воздух с улицы, два других Nano Titanium очищают воздух в помещении.

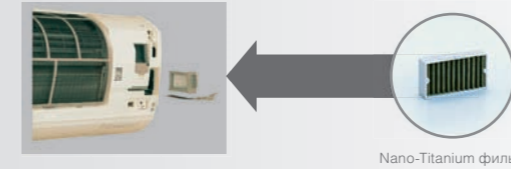

Коэффициент дезактивации UV Air Cleaner

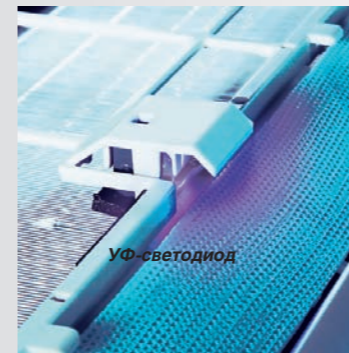

Условия	Количество микробов	
	Бактерии А	Бактерии В
Исходное количество	360 000	220 000
После использования UV Air Cleaner	менее 10	менее 10
Коэффициент дезактивации	более 99,99%	более 99,99%

Бактерии А: Staphylococcus Aureus Bacteria, Бактерии В: Escherichia Coli Bacteria.
 Источник: Японская лаборатория по исследованию пищевых продуктов, разрешение № 203061804-001

Обеззараживание УФ-излучением



В природе бактерицидный ультрафиолет является частью солнечного спектра и обеспечивает баланс микроорганизмов в атмосфере и на земной поверхности. Специалисты Hitachi использовали метод УФ излучения, встроив УФ лампу во внутренний блок. Забираемый воздух, проходя через фильтр, очищается, а затем проходит обеззараживание коротковолновым ультрафиолетовым светом.

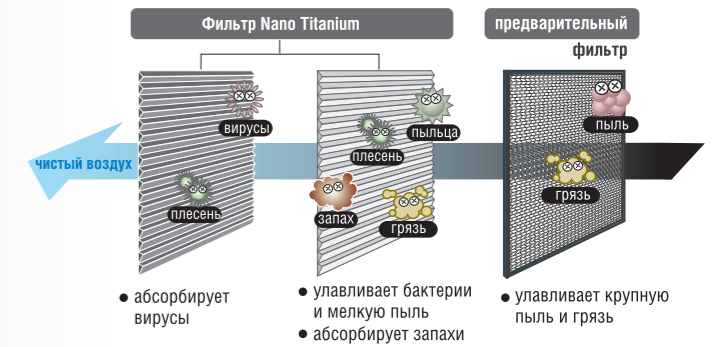
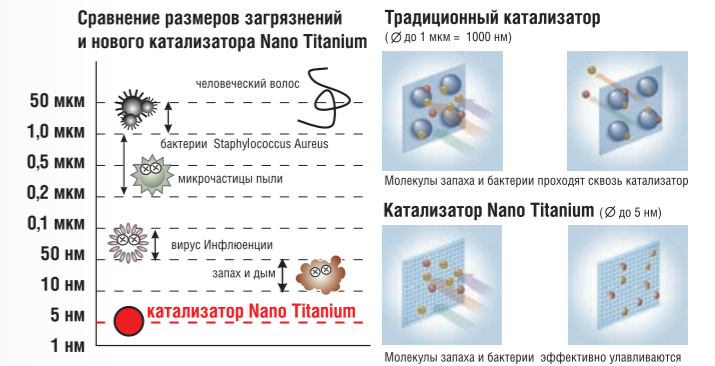

Первый в России бытовой кондиционер со встроенной системой вентиляции Air Exchanger



В ограниченном пространстве (при закрытых окнах и дверях) содержание кислорода в воздухе быстро уменьшается, воздух становится несвежим. В отличие от других бытовых кондиционеров, система вентиляции Air Exchanger от Hitachi забирает свежий воздух с улицы, фильтрует его, эффективно улавливая такие загрязнители, как: двуокись углерода, формальдегид, запахи и бактерии, а потом подает его в помещение.



Функция самоочистки

Управление функцией самоочистки производится с пульта дистанционного управления. Эта функция использует автоматический выброс воздуха наружу для удаления влаги и полностью высушивает теплообменную поверхность внутреннего блока. Сухой теплообменник и чистая внутренняя поверхность кондиционера позволяет избежать неприятных запахов и продлевает срок службы кондиционера

■ принцип воздухообмена

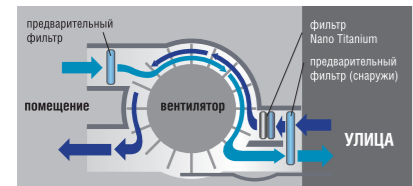

Отдельный вентилятор для подачи воздуха с улицы и забора воздуха из помещения

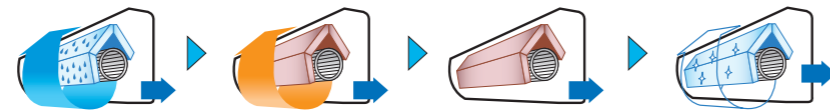

Удаление воды + вытяжка

Продувка поверхности теплообменника для удаления конденсата с последующей вытяжкой

Осушка + вытяжка

Теплообменник высушивается путем нагревания, а влага удаляется наружу с целью предотвратить образование плесени и размножения бактерий.

Медленный нагрев + вытяжка

Перегретый теплообменник сохраняет высокую температуру, загрязненный воздух выбрасывается наружу, и в результате предотвращается образование плесени и размножение бактерий.

Вентиляция + вытяжка

Вентиляция теплообменной поверхности и приточного воздуховода с последующим выбросом загрязненного воздуха наружу.

Первая в России система воздухообмена

При работающем кондиционере в закрытой комнате со временем начинает ощущаться недостаток кислорода. Но кондиционер Hitachi с системой Air Exchanger может каждый час добавлять около 4 м³ свежего воздуха с улицы (количество кислорода: 0,84 м³), поддерживая его концентрацию в комнате такой же, как на улице и создавая комфортную атмосферу в комнате.

Подача большого количества свежего воздуха благоприятно сказывается на вашем самочувствии, а поскольку не надо открывать окна, чтобы обеспечить приток свежего воздуха, в комнату не проникают насекомые и Вас не беспокоят внешние шумы.

Удобный пульт ДУ

Для удобства пользователя, размеры кнопок управления и вывода информации увеличены.

Поскольку все необходимые кнопки выведены на крышку пульта ДУ, управлять режимами обмена воздуха, подачи свежего воздуха в режиме сна и самоочистки очень легко.

КНОПКА УПРАВЛЕНИЯ ОБМЕНОМ ВОЗДУХА

Логика выбора режима вытяжки или подачи свежего воздуха при нажатии на кнопку:



АВТОМАТИЧЕСКИЙ РЕЖИМ ОБМЕНА ВОЗДУХОМ

При нажатии этой кнопки включается сенсор-анализатор загрязнения воздуха. Когда датчик обнаруживает загрязнение, автоматически включается система вентиляции (вытяжка и подача свежего воздуха)

ПОДАЧА СВЕЖЕГО ВОЗДУХА В РЕЖИМЕ СНА

Если необходимо включить подачу свежего воздуха в режиме сна в летнее время, то датчик контролирует температуру в комнате, влажность и температуру воздуха снаружи. Даже после выключения кондиционера, обеспечивается подача прохладного воздуха при условии, что температура наружного воздуха ниже, чем температура в комнате.



Бесшумный режим работы

В кондиционере серии Air Exchanger добавлен новый режим управления скоростью вращения вентилятора "Extra Low". Этот режим удобен в тех случаях, когда требуется поддержание ранее заданной температуры. Система потребляет меньше энергии, чем на более высоких скоростях, позволяя Вам экономить деньги. Просто нажмите кнопку регулятора скорости вентилятора, чтобы выбрать одну из четырех скоростей (Hi-Me-Lo-Extra Low) (высокая-средняя-низкая-бесшумная) или выберите режим Auto для автоматического управления.

Режим вытяжки и подачи свежего воздуха

Благодаря системе воздухообмена, воздух из помещения эффективно удаляется и заменяется свежим. Режим вытяжки и подачи свежего воздуха может использоваться как с режимами охлаждения/нагрева, так и просто для воздухообмена. Вы можете выбирать при помощи пульта ДУ один из шести режимов: от режима вытяжки (Hi-Me-Lo) до режима подачи свежего воздуха (Hi-Me-Lo)

Датчик качества воздуха

При автоматическом режиме вентиляции, датчик качества воздуха анализирует количество O₂ и CO₂ в помещении и сам выбирает нужный режим работы – приточный или вытяжной вентиляции.

Подача свежего воздуха в режиме сна

Если вы включаете подачу свежего воздуха в режиме сна в летнее время, то датчик контролирует температуру в комнате, влажность и температуру воздуха снаружи даже после выключения кондиционера и обеспечивает подачу свежего воздуха в комнату с улицы, если температура наружного воздуха ниже, чем температура в комнате. Поскольку концентрация CO₂ не увеличивается, вы можете постоянно наслаждаться свежестью утра!

Высший класс энергоэффективности

Согласно новой директиве ЕС определены семь уровней энергоэффективности от A до G. Серии Air Exchanger присвоен самый высший класс энергоэффективности - класс A.

Работа при низких температурах

Инверторные системы кондиционирования HITACHI спроектированы для работы при низких температурах наружного воздуха – до -10 C в режиме «охлаждение» и до -15 C в режиме «нагрев». Даже при таких условиях система управления инвертором PAM (Power Active Module) сохраняет высокий уровень энергоэффективности кондиционера.

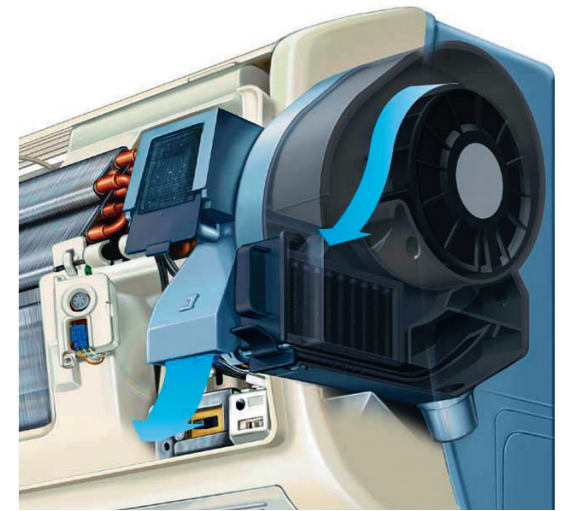

Высокие технические характеристики DC Inverter

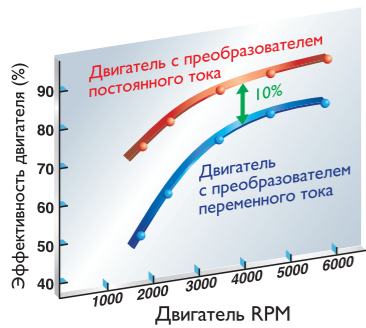
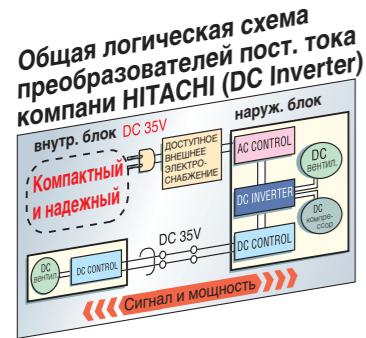

Улучшенная производительность

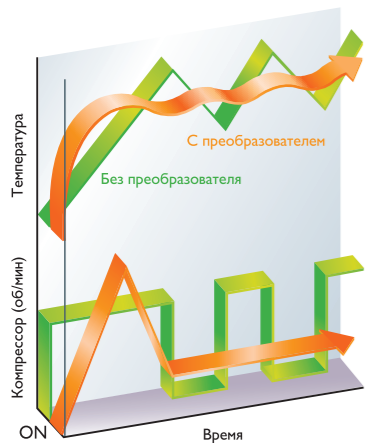

Быстрый старт

Системы, использующие двигатели с преобразователем постоянного тока, имеют большие преимущества по техническим характеристикам перед системами с постоянной скоростью: компрессор с изменяемой скоростью может очень быстро запуститься и достичь заданной температуры, а затем снизить скорость вращения, чтобы сэкономить до 30% электроэнергии по сравнению с системами фиксированной скорости.

Более того, вентиляторы и компрессоры используют DC Inverter, эффективность которого примерно на 10% выше, чем у двигателей с преобразователем переменного тока.

Компания Hitachi является мировым лидером по разработке систем DC Inverter в бытовых кондиционерах. По сравнению с обычными системами переменного тока, преобразователи Hitachi, работающие только на постоянном токе, обладают гораздо более высокой эффективностью и экономичностью.

Системы PAM (Power Active Module)

Системы PAM (Power Active Module) оборудованы только двигателями постоянного тока, питающимися от инверторного преобразователя. Высокая производительность, основанная на применении высокоэффективных спиральных компрессоров Hitachi, и самая прогрессивная технология, позволяющая добиться почти 100% КПД, гарантируют беспрецедентную эффективность этих систем.

Новый тип спиральных компрессоров

В кондиционерах серии Air Exchanger применены спиральные компрессоры высокого давления обеспечивающие высокую энергоэффективность, а инверторное управление обеспечивает точность поддержания температурного режима.

Новый двойной ротационный компрессор

Новый двойной ротационный компрессор Hitachi имеет более низкий уровень вибрации и более высокую эффективность по сравнению с обычными ротационными компрессорами.

Два цилиндра обеспечивают хорошо сбалансированное вращение, в отличие от обычных компрессоров с одним цилиндром. Таким образом, значительно снижаются шумы и вибрации. Движение двух независимых цилиндров улучшает работу компрессора, делая ее более эффективной.

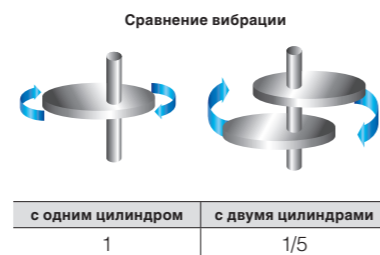

DC Power System

Шум, создаваемый двигателями переменного тока абсолютно отсутствует в кондиционерах HITACHI, где для привода вентилятора внутреннего блока применяются двигатели постоянного тока. Работающие при напряжении 35V DC, они представляют более безопасное решение с точки зрения обслуживания системы и обладают энергоэффективностью на 10% выше, чем двигатели переменного тока (AC).

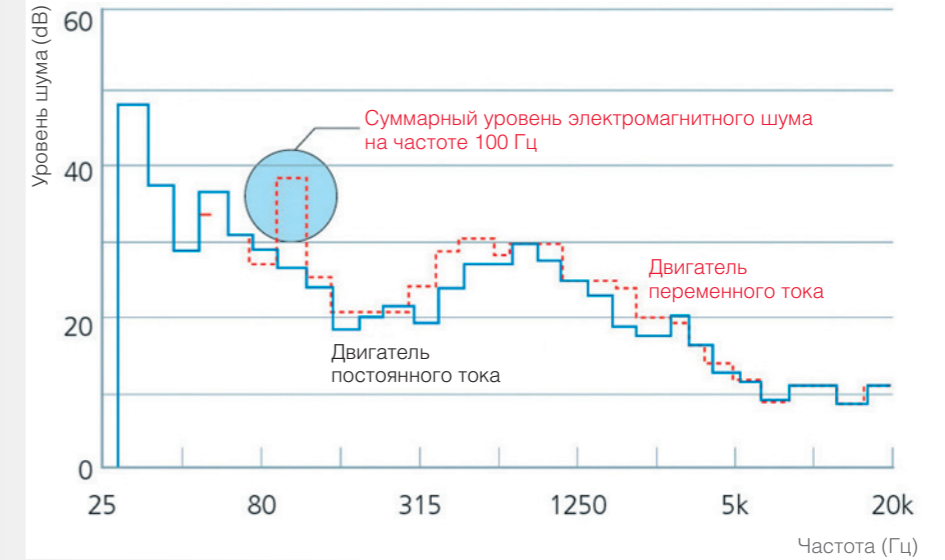

Теплообменник с антикоррозийным покрытием Green Fin

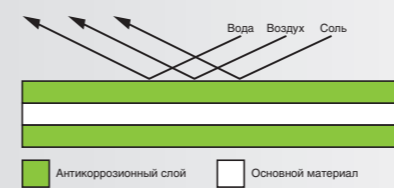

Теплообменник со специальным антикоррозийным покрытием служит в три раза дольше по сравнению с обычными. Это обеспечивает высокий КПД, надежность и сокращение издержек даже в таких сложных условиях, как эксплуатация в агрессивной природной среде: соленый морской воздух, резкие перепады температур, повышенная влажность и прочее.

λ – образный теплообменник

“Лямбда”-образный теплообменник усовершенствованной конструкции с большой зоной всасывания и высокой производительностью быстро изменяет температуру в комнате.

Пульт ДУ с большим ЖК-экраном

Автоматический режим работы:

Сенсор-анализатор загрязнения воздуха, встроенный в кондиционер Hitachi, автоматически принимает решение об очистке воздуха и включении или выключении режима вентиляции.

Ручной режим работы:

Управление системой вентиляции возможно также и в ручном режиме. В этом случае пользователю доступно большее число настроек.



24-часовой таймер



Антибактериальный вентилятор

Используется вентилятор с коническими лопастями, обладающий антибактериальными свойствами, поэтому воздух всегда остается чистым, как в комнате, так и внутри системы.

Новый вентилятор с коническими лопастями

Новый вентилятор с коническими лопастями обладает более низким аэродинамическим сопротивлением, а большой тангенциальный вентилятор создает сильный поток воздуха даже при бесшумной работе.



Обычный



Новый с коническими лопастями

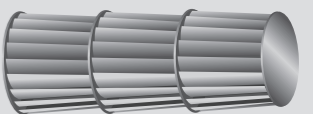

Обычный

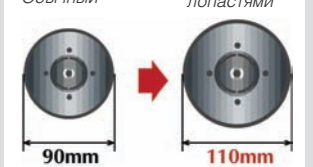

Сравнение диаметров

Вентилятор, лопасти которого имеют прямой край, потребляет больше энергии и создает шум

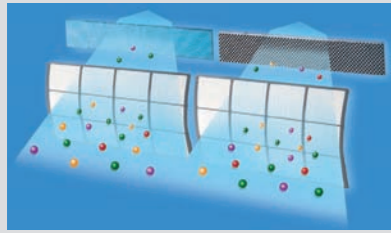

Антибактериальная сетка



Антибактериальный и моющийся фильтр Eco-Fresh

В дополнение к противогрибковой сетке, новый фильтр Eco-Fresh имеет статический заряд и антибактериальную обработку для очищения помещения от мельчайших частиц. Кроме того, запахи, например сигаретного дыма, и задымление поглощаются углеродной сеткой. Фильтр Eco-Fresh можно мыть и повторно использовать до 20 раз.



Моющийся угольный антибактериальный фильтр

Угольный антибактериальный фильтр подвергнут антибактериальной обработке и обладает статическим зарядом, он оказывает отличное дезодорирующее действие и улавливает все содержащиеся в воздухе микроскопические пылинки. Угольный антибактериальный фильтр можно мыть и использовать до 20 раз.



Моющаяся панель Flat Panel

Элегантная верхняя панель кондиционеров серии Luxury легко снимается, что позволяет более тщательно вымыть поверхность и содержать ее в полной чистоте.

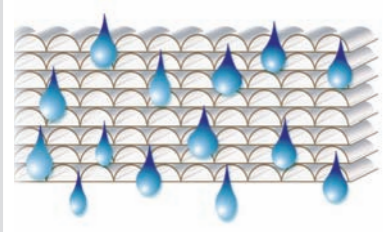

Воздухопроницаемая структура. Микроскопические частицы пыли абсорбируются статическим электричеством



Хладагент R-410A

В кондиционерах Hitachi серии Air Exchanger и Monozone/Multizone используется новый хладагент R-410A, который не наносит вреда окружающей среде. Новый хладагент R 410A не содержит вредный хлор, тем самым предотвращает разрушение озонового слоя.



Регулировка воздушного потока

У модели RAS/RAC 30CH7 есть возможность автоматического управления воздушным потоком в двух направлениях. С помощью горизонтальных жалюзи осуществляется регулирование воздушного потока влево и вправо, а с помощью вертикальных жалюзи – вверх и вниз.

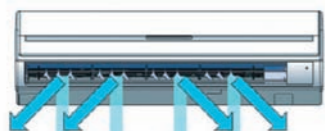

Энергэфективность

Согласно директиве ЕС -92/75/ЕЕС, начиная с июля 2004 года, все бытовые кондиционеры должны снабжаться обозначением категории их энергоэффективности. В соответствии со своими характеристиками энергосбережения, кондиционеры классифицируются в убывающем порядке от «А» до «G».

Благодаря технологии Hitachi DC-Inverter, кондиционерам Hitachi присвоен самый высший класс энергопотребления – класс А.

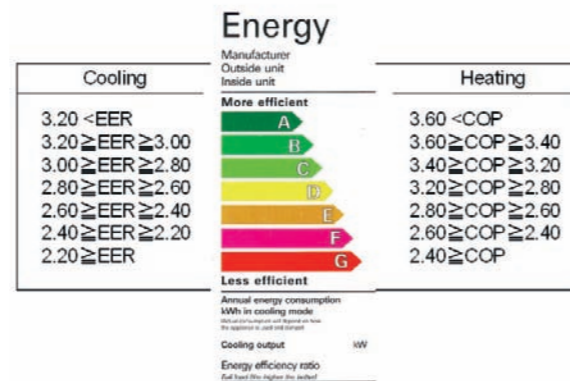

МОДЕЛЬНЫЙ РЯД

Систем кондиционирования 2008





Основные характеристики

- Стильный и современный дизайн внутреннего блока
- 2 варианта цвета - Silver и Coffee
- Плазменная ионизация воздуха
- Сверх-низкий уровень шума 20 дБ(А)
- Работа на обогрев до температуры -20°С
- Инверторное управление компрессором
- Спиральный компрессор высокой производительности
- Высокий холодильный коэффициент EER = 4,31
- DC Power System - двигатель вентилятора внутреннего блока постоянного тока 35В DC
- Stainless Clean - новый металлический фильтр
- Nano Titanium фильтр для сверхтонкой очистки воздуха от вирусов, запаха, пыли.
- λ - образный теплообменник с большой зоной всасывания
- Антибактериальная обработка вентилятора для обеззараживания циркулирующего воздуха
- Вентилятор с коническими лопастями для снижения аэродинамического сопротивления и уровня шума
- 24 часовой таймер
- Антикоррозийная обработка теплообменника наружного блока

Технические характеристики



Внутренний блок (цвет Silver)		RAS-10SH1		RAS-14SH1	
Внутренний блок (цвет Coffee)		RAS-10SH1(B)		RAS-14SH1(B)	
Холодопроизводительность	кВт	2.5(0.9-3.1)	3.5(0.9-4.0)		
Теплопроизводительность	кВт	3.4(0.9-4.4)	4.2(0.9-5.0)		
Потребляемая мощность	Охлаждение	Вт	580(155-1.080)	980(115-1.300)	
	Нагрев	Вт	790(115-1.120)	1.010(115-1.300)	
Энергоэффективность	Охлаждение(EER)		4.31	3.57	
	Нагрев(COP)		4.3	4.16	
Уровень звукового давления (выс/низ/ExLow)	Охлаждение	дБ(А)	38/23/20	38/25/22	
	Нагрев	дБ(А)	38/23/20	38/25/22	
Габаритные размеры	ВхШхГ	мм	295x795x198		
Вес	кг		9.5		
Трубопровод хладагента	Диаметры труб Ж/Г	мм	6.35/9.52		
Наружный блок		RAC-10SH1		RAC-14SH1	
Электропитание		AC 220-230В, 50Гц			
Уровень звукового давления	Охлаждение	дБ(А)	45	46	
	Нагрев	дБ(А)	46	47	
Габаритные размеры	ВхШхГ	мм	548x750x288		
Вес	кг		35	35	
Диапазон рабочих температур	Охлаждение	°С	-10 +43	-10 +43	
	Нагрев	°С	-20 +21	-20 +21	
Хладагент			R-410A		
Компрессор			Спиральный Scroll		



Основные характеристики

- Встроенная система приточно-вытяжной вентиляции
- Инверторное управление компрессором
- Спиральный компрессор высокой производительности
- Высокий холодильный коэффициент EER = 4,31
- DC Power System - двигатель вентилятора внутреннего блока постоянного тока 35В DC
- Stainless Clean - новый металлический фильтр
- Nano Titanium фильтр для сверхтонкой очистки воздуха от вирусов, запаха, пыли.
- λ - образный теплообменник с большой зоной всасывания
- Антибактериальная обработка вентилятора для обеззараживания циркулирующего воздуха
- Вентилятор с коническими лопастями для снижения аэродинамического сопротивления и уровня шума
- 24 часовой таймер
- Антикоррозийная обработка теплообменника наружного блока

Технические характеристики



Внутренний блок		RAS-10JH2		RAS-14JH2		
Холодопроизводительность	кВт	2.5(0.9-3.1)		3.5(0.9-4.0)		
Теплопроизводительность	кВт	3.4(0.9-4.4)		4.2(0.9-5.0)		
Потребляемая мощность	Охлаждение	Вт	580(155-1,160)		990(115-1,380)	
	Нагрев	Вт	795(155-1,170)		1,040(115-1,350)	
Энергоэффективность	Охлаждение(EER)		4,31		3,54	
	Нагрев(COP)		4,27		4,03	
Уровень звукового давления (выс/ср/низ/Sleep)	Охлаждение	дБ(А)	39/34/28/22		43/37/32/25	
	Нагрев	дБ(А)	40/35/28/22		44/37/32/26	
Габаритные размеры	ВхШхГ	мм	298x790x210			
Вес	кг		10			
Расход воздуха	Охлаждение	м3/мин	8,5	10		
	Нагрев	м3/мин	9,5	10,8		
Трубопровод хладагента	Диаметры труб Ж/Г	мм	6.35/9.52			
	Макс длина	м	20			
	Перепад высот	м	10			
Наружный блок		RAC-10JH2		RAC-14JH2		
Электропитание		AC 220-230В, 50Гц				
Уровень звукового давления	Охлаждение	дБ(А)	45	47		
	Нагрев	дБ(А)	47	47		
Габаритные размеры	ВхШхГ	мм	548x750x288			
Вес	кг		35	35		
Диапазон рабочих температур	Охлаждение	°С	-10 +43	-10 +43		
	Нагрев	°С	-15 +21	-15 +21		
Хладагент			R-410A			
Компрессор			Спиральный Scroll			

Inverter

RAS-10EH2



Основные характеристики

- ▶ **Инверторное управление** компрессором
- ▶ **Ротационный компрессор** высокой производительности
- ▶ Высокий холодильный коэффициент
- ▶ DC Power System - двигатель вентилятора внутреннего блока постоянного тока 35В DC
- ▶ Stainless Clean - новый металлический фильтр
- ▶ Nano Titanium технология для сверхтонкой очистки воздуха от вирусов, запаха, пыли.
- ▶ λ - образный теплообменник с большой зоной всасывания
- ▶ Антибактериальная обработка вентилятора для обеззараживания циркулирующего воздуха
- ▶ Вентилятор с коническими лопастями для снижения аэродинамического сопротивления и уровня шума
- ▶ 24 часовой таймер
- ▶ Антикоррозийная обработка теплообменника наружного блока

Технические характеристики



Внутренний блок			RAS-10EH2	RAS-14EH2	RAS-18EH1
Холодопроизводительность		кВт	2.5(0.9-3.1)	3.5(0.9-4.0)	5.0(0.9-5.2)
Теплопроизводительность		кВт	3.4(0.9-4.4)	4.2(0.9-5.0)	6.5(0.9-8.1)
Потребляемая мощность	Охлаждение	Вт	700(155-1,290)	1,090(155-1,460)	1,780(155-2,200)
	Нагрев	Вт	880(115-1,250)	1,110(115-1,440)	1,970(155-2,200)
Энергоэффективность	Охлаждение(EER)		3,57	3,21	2,81
	Нагрев(COP)		3,86	3,78	3,30
Уровень звукового давления (выс/ср/низ/Sleep)	Охлаждение	дБ(А)	38/32/26/20	42/35/29/25	47/39/28/24
	Нагрев	дБ(А)	39/33/27/23	42/35/30/26	47/39/31/27
Габаритные размеры	ВхШхГ	мм	280x780x220		280x780x215
Вес		кг	9,5		
Расход воздуха	Охлаждение	м3/мин	8,5	10,0	13,5
	Нагрев	м3/мин	9,5	10,8	13,5
Трубопровод хладагента	Диаметры труб Ж/Г	мм	6.35/9.52		6.35/12.7
	Макс длина	м	20	20	20
	Перепад высот	м	10	10	10
Наружный блок			RAC-10EH2	RAC-14EH2	RAC-18EH1
Электропитание			AC 220-230В, 50Гц		
Уровень звукового давления	Охлаждение	дБ(А)	46	46	50
	Нагрев	дБ(А)	48	49	52
Габаритные размеры	ВхШхГ	мм	505x700x258	548x750x288	650x850x298
Вес		кг	27	35	45
Диапазон рабочих температур	Охлаждение	°С	-10 +43	-10 +43	-10 +43
	Нагрев	°С	-15 +21	-15 +21	-15 +21
Хладагент			R-410A		
Компрессор			Ротационный		Ротационный сдвоенный

Luxury

RAS-07CH8(B)



Основные характеристики

- ▶ **Ультрафиолетовая обработка** воздуха UV Air Cleaner*
- ▶ Stainless clean – новый металлический фильтр
- ▶ Nano Titanium технология для сверхтонкой очистки воздуха от вирусов, запаха, пыли
- ▶ DC Power System - двигатель вентилятора внутреннего блока постоянного тока 35В DC
- ▶ Высокий холодильный коэффициент
- ▶ λ - образный теплообменник с большой зоной всасывания
- ▶ Антибактериальная обработка вентилятора для обеззараживания циркулирующего воздуха
- ▶ Вентилятор с коническими лопастями для снижения аэродинамического сопротивления и уровня шума
- ▶ Деодорирующий и антибактериальный фильтр
- ▶ 24 часовой таймер
- ▶ Антикоррозийная обработка теплообменника наружного блока

* – для модели RAS-30CH7

Технические характеристики



Внутренний блок			Цвет Silver	RAS-08CH8	RAS-10CH8	RAS-14CH8	RAS-18CH7	RAS-24CH7	RAS-30CH7
			Цвет Coffee	RAS-08CH8(B)	RAS-10CH8(B)	RAS-14CH8(B)			
Электропитание				AC 220В 50Гц					
Холодопроизводительность		кВт		2.20-2.25	2.75-2.80	3.65-3.70	5.10-5.10	6.30-6.30	8.10-8.10
Теплопроизводительность		кВт		2.20-2.25	3.00-3.00	4.00-4.10	5.70-5.70	7.05-7.05	8.80-8.80
Потребляемая мощность	Охлаждение	Вт		620-640	830-860	1,150-1,210	1,680-1,730	2,270-2,400	2,900-2,900
	Нагрев	Вт		510-540	700-740	1,080-1,160	1,700-1,750	2,370-2,400	2,900-2,900
Энергоэффективность	Охлаждение(EER)			3.55-3.52	3.31-3.26	3.17-3.06	3.04-2.95	2.78-2.62	2.79-2.79
	Нагрев(COP)			4.31-4.17	4.29-4.05	3.70-3.53	3.35-3.26	2.97-2.94	3.03-3.03
Уровень звукового давления (выс/ср/низ/Sleep)	Охлаждение	дБ(А)		37/33/28/24	38/35/28/25	42/36/31/28	45/42/39/37	45/42/40/38	46/43/41/38
	Нагрев	дБ(А)		36/32/28/28	39/34/31/31	42/37/34/34	43/40/37/36	45/42/40/38	45/43/41/38
Габаритные размеры	ВхШхГ	мм		280x780x220			295x1030x191		333x1150x245
Вес		кг		9			11	12	15
Расход воздуха	Охлаждение	м3/мин		8.0/6.5/5.0	9.0/7.5/6.0	10.5/9.5/8.0	13.5/12.5/11.3	13.5/12.5/11.3	18.0/16.0/14.0
	Нагрев	м3/мин					13.5/12.4/11.5	13.5/12.5/11.3	18.0/16.0/14.0
Трубопровод хладагента	Диаметры труб Ж/Г/Д	мм		6.35/9.52/φ16		6.35/12.7/φ16		6.35/15.88/φ16	
	Длина труб (макс)	м		10	10	15	15		30
	Перепад высот (макс)	м		5	5	10	5		10
Наружный блок				RAC-08CH8	RAC-10CH8	RAC-14CH8	RAC-18CH7	RAC-24CH7	RAC-30CH7
Уровень звукового давления	Охлаждение	дБ(А)		45	48	49	52	52	55
	Нагрев	дБ(А)		46	49	50	52	54	55
Габаритные размеры	ВхШхГ	мм		570x700x210		570x750x280	650x850x298		925x875x315
Вес		кг		25	27	35	55	54	75
Диапазон рабочих температур	Охлаждение	°С		+21 +43	+21 +43	+21 +43	+21 +43	+21 +43	+21 +43
	Нагрев	°С		-10 +21	-10 +21	-10 +21	-10 +21	-10 +21	-10 +21
Хладагент				R-22					
Компрессор				Ротационный					
									Ротационный сдвоенный



Business

RAS-07BH3



Основные характеристики

- Компактный дизайн и малый вес
- Ротационный компрессор
- Новый пульт управления с графической индикацией режимов работы
- Низкий уровень шума
- Деодорирующий фильтр - опция для RAS-07/09BH1(SP-265CF3)
- Антибактериальный фильтр - опция для RAS-14BH1(SPK-CF3)
- 12 часовой таймер

Технические характеристики



Внутренний блок			RAS-08BH3	RAS-10BH3	RAS-14BH3
Электропитание			AC 220В 50Гц		
Холодопроизводительность		кВт	2,25	2,60	3,60
Теплопроизводительность		кВт	2,60	3,00	4,20
Потребляемая мощность	Охлаждение	Вт	850	875	1 130
	Нагрев	Вт	820	840	1 300
Энергоэффективность	охл(EER)		2,65	2,97	3,19
	нагр(COP)		3,05	3,45	3,23
Уровень звукового давления (выс/низ)	Охлаждение	дБ(А)	39/28	39/28	42/31
	Нагрев	дБ(А)	39/28	39/28	42/31
Габаритные размеры	ВхШхГ	мм	280x780x210		
Расход воздуха	Охлаждение	м3/мин	6.2	6.2	9.0
	Нагрев	м3/мин	7.1	7.1	9.0
Трубопровод хладагента	Диаметры труб Ж/Г/Д	мм	6.35/9.52/ф16		
	Длина труб(макс)	м	10		
	Перепад высот(макс)	м	5		
Наружный блок			RAC-08BH3	RAC-10BH3	RAC-14BH3
Уровень звукового давления	Охлаждение	дБ(А)	51		52
	Нагрев	дБ(А)	51		52
Габаритные размеры	ВхШхГ	мм	500x775x300		505x700x258
Вес		кг	28		38
Диапазон рабочих температур	Охлаждение	°С	+21 +43	+21 +43	+21 +43
	Нагрев	°С	-7 +24	-7 +24	-7 +24
Хладагент			R-22		
Компрессор			Ротационный		

Dualzone



RAM-18QH5E

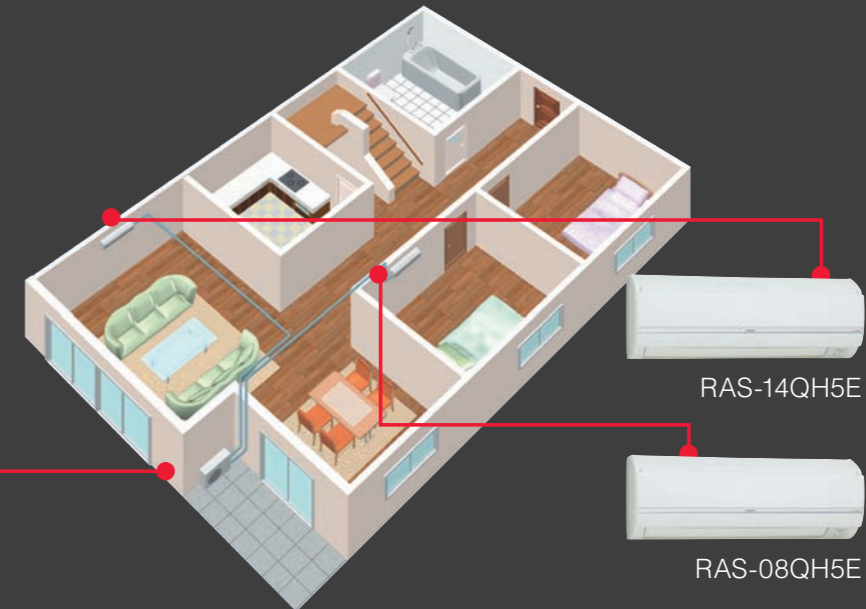

Инверторная мульти-сплит система Dualzone позволяет подключить к одному наружному блоку RAM-18QH5E два внутренних, производительностью 1,8, 2,5 и 3,5 кВт, выбираемых в зависимости от размеров помещений и тепловой нагрузки. Система может работать как в режиме охлаждения, так и в режиме нагрева и поддерживать разную температуру в каждом помещении.

Возможные комбинации внутренних блоков

Работа одного или двух блоков одновременно	Производительность, кВт		Потребляемая мощность, В		
	Охлаждение		Нагрев		
Один внутренний блок	1.8	1.8 (1.00-2.50)	560 (200-750)	2.5 (1.10-3.20)	690 (200-970)
	2.5	2.5 (1.00-3.10)	750 (200-880)	3.4 (1.10-4.40)	870 (200-1120)
	3.5	3.5 (1.00-4.00)	1090 (200-1300)	4.2 (1.10-5.0)	1080 (200-1300)
Два внутренних блока	1.8+1.8	1.8+1.8 (1.50-4.00)	1190 (200-1680)	2.25+2.25 (1.50-5.20)	1100 (200-1480)
	1.8+2.5	1.70+2.30 (1.50-4.50)	1245 (200-1720)	2.20+2.60 (1.50-5.40)	1240 (200-1750)
	2.5+2.5	2.00+2.00 (1.50-4.50)	1245 (200-1800)	2.50+2.50 (1.50-5.60)	1350 (200-1780)
	1.8+3.5	1.60+2.40 (1.50-4.50)	1245 (200-1800)	1.70+3.30 (1.50-5.60)	1350 (200-1780)
	2.5+3.5	1.80+2.20 (1.50-4.50)	1245 (200-1800)	2.00+3.00 (1.50-5.60)	1350 (200-1780)

Технические характеристики



Внутренний блок			RAS-08QH5E	RAS-10QH5E	RAS-14QH5E
Холодопроизводительность		кВт	1.8 (1.0 - 2.5)	2.5 (1.0 - 3.1)	3.5 (1.0 - 4.0)
Теплопроизводительность		кВт	2.5 (1.1 - 3.2)	3.4 (1.1 - 4.4)	4.2 (1.1 - 5.0)
Потребляемая мощность	Охлаждение	Вт	560 (200 - 750)	750 (200 - 880)	1090(200-1300)
	Нагрев	Вт	690 (200 - 970)	870 (200 - 1120)	1080(200-1300)
Энергоэффективность	Охлаждение(EER)		3.2	3.3	3.2
	Нагрев(COP)		3.6	3.9	3.9
Уровень звукового давления (выс/ср/низ)	Охлаждение	дБ(А)	35/32/26/20	38/32/26/20	41/35/29/25
	Нагрев	дБ(А)	36/33/27/23	39/33/27/23	41/35/30/26
Габаритные размеры	ВхШхГ	мм	280x780x210		
Вес		кг	9	9.5	
Трубопровод хладагента	Диаметры труб Ж/Г/Д	мм	6.35/9.52/ф16		
	Длина труб (суммарн.)	м	25(35)		
	Перепад высот (макс)	м	10		
Наружный блок			RAM-18QH5E		
Электропитание			AC 220В 50 Гц		
Холодопроизводительность		кВт	4.00 (1.50 - 4.50)		
Теплопроизводительность		кВт	5.00 (1.50 - 5.60)		
Уровень звукового давления	Охлаждение	дБ(А)	49		
	Нагрев	дБ(А)	51		
Габаритные размеры	ВхШхГ	мм	570x750x280		
Вес		кг	44		
Диапазон рабочих температур	Охлаждение	°С	-10 +43		
	Нагрев	°С	-15 +21		
Компрессор			Ротационный двоянный		



Mono/Multi

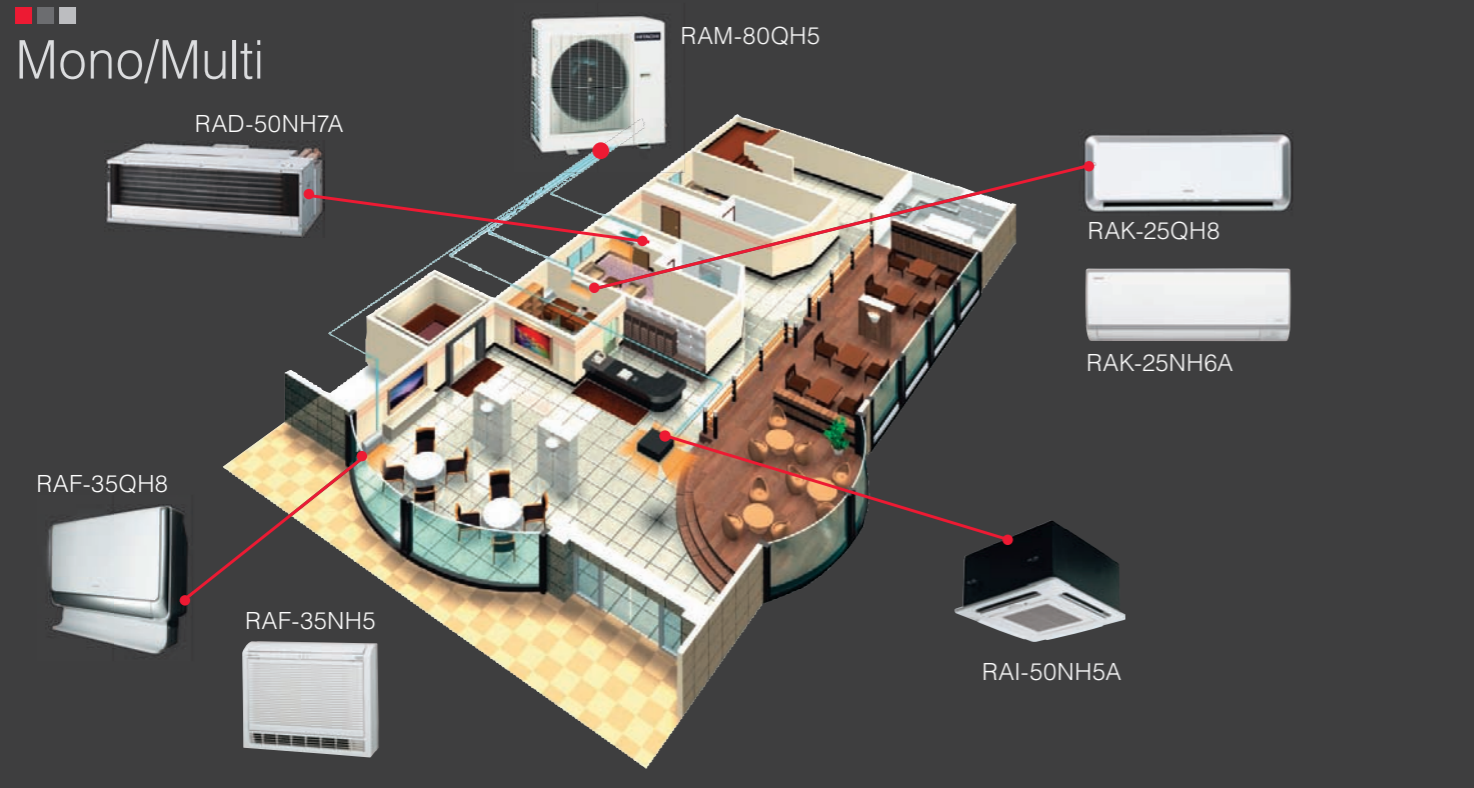

Инверторные мульти-сплит системы MONO-MULTI позволяют подключать к одному наружному блоку до шести внутренних, производительностью от 2.5 до 7 кВт, выбираемых в зависимости от размеров помещений и тепловой нагрузки. Система может работать как в режиме охлаждения, так и в режиме нагрева и поддерживать разную температуру в каждом помещении.

РАК-настенного типа - серия Cut Out

Внутренний блок			RAK-25QH8 RAK-25QH8(B)	RAK-35QH8 RAK-35QH8(B)	RAK-50QH8 RAK-50QH8(B)
Электропитание			DC 35В		
Холодопроизводительность	Охлаждение	кВт	2.5(1.0-3.1)	3.5(1.0-4.0)	5.0(0.9-5.2)
Теплопр-ть	Нагрев	кВт	3.5(0.9-5.0)	4.8(0.9-6.6)	6.5(0.9-8.1)
Потребляемая мощность	Охлаждение	Вт	695(155-1050)	1080(155-1280)	1780(155-2200)
	Нагрев	Вт	900(115-1400)	1320(115-1920)	1970(155-2100)
Уровень звукового давления (выс/ср/низ)	Охлаждение	дБ(А)	37/31/26/20	38/32/26/22	43/37/28/24
	Нагрев	дБ(А)	38/32/27/23	38/32/26/22	44/38/30/26
Расход воздуха	Охлаждение	м3/мин	8.5/7.0/6.0	10.1/8.0/6.5	13.5/10.0/6.8
	Нагрев	м3/мин	8.5/7.0/6.0	10.1/8.0/6.5	13.5/10.0/6.8
Габариты	(ВхШхГ)	мм	295x795x198		
Вес		кг	9.5		
Диаметры труб Ж/Г		мм	6.35/9.52		6.35/12.7



RAF-напольного типа - серия Cut Out

Внутренний блок			RAF-25QH8 RAF-25QH8(B)	RAF-35QH8 RAF-35QH8(B)	RAF-50QH8 RAF-50QH8(B)
Электропитание			DC 35В		
Холодопроизводительность		кВт	2.5(0.9-3.0)	3.5(0.9-4.0)	5.0(0.9-5.2)
Теплопроизводительность		кВт	3.5(0.9-5.0)	4.8(0.9-6.6)	6.7(0.9-8.1)
Потребляемая мощность	Охлаждение	Вт	695(155-1050)	1080(155-1280)	1780(155-2230)
	Нагрев	Вт	900(115-1400)	1320(115-1920)	1850(115-2700)
Уровень звукового давления (выс/ср/низ)	Охлаждение	дБ(А)	38/31/26/20	39/31/26/20	43/36/29/22
	Нагрев	дБ(А)	38/31/26/20	39/31/26/20	44/36/29/22
Расход воздуха	Охлаждение	м3/мин	10.5/8.5/6.5/4.5	10.5/8.5/6.5/4.5	11.5/9.0/7.5/5.0
	Нагрев	м3/мин	11.0/9.0/7.0/5.0	11.0/9.0/7.0/5.0	12.0/9.5/8.0/5.5
Габаритные размеры	(ВхШхГ)	мм	590x750x215		
Вес		кг	15		
Диаметры труб Ж/Г		мм	6.35/9.52		6.35/12.7



РАК-настенного типа - серия Framed Flat

Внутренний блок			RAK-18NH6A	RAK-25NH6A	RAK-35NH6A	RAK-50NH6A
Электропитание			DC 35В			
Холодопроводность	Охлаждение	кВт	1.8(1.70-2.00)	2.5(1.0-3.1)	3.5(1.0-4.0)	5.0(0.9-5.2)
Теплопр-ть	Нагрев	кВт	2.5(2.00-3.0)	3.5(0.9-5.0)	4.8(0.9-6.6)	6.5(0.9-8.1)
Потребляемая мощность	Охлаждение	Вт	500(320-610)	695(155-1050)	1080(155-1280)	1780(155-2200)
	Нагрев	Вт	780(360-920)	900(115-1400)	1320(115-1920)	1970(155-2100)
Уровень звукового давления (выс/ср/низ)	Охлаждение	дБ(А)	35/30/26/20	38/32/26/20	41/35/29/25	47/39/28/24
	Нагрев	дБ(А)	36/33/27/23	39/33/27/23	41/35/30/26	47/39/31/27
Расход воздуха	Охлаждение	м3/мин	7.3/6.7/5.8	8.5/7.0/6.0	10.1/8.0/6.5	13.5/10.0/6.8
	Нагрев	м3/мин	8.0/7.0/5.8	9.5/8.0/7.0	10.8/8.5/7.5	13.5/10.0/6.8
Габариты	(ВхШхГ)	мм	280x780x220			
Вес		кг	9.0			
Диаметры труб Ж/Г		мм		6.35/9.52		6.35/12.7

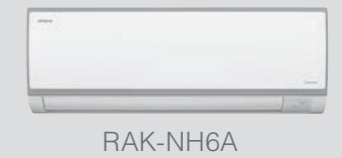

RAK-NH6A

RAF-напольного типа

Внутренний блок			RAF-25NH5	RAF-35NH5	RAF-50NH5
Электропитание			DC 35В		
Холодопроизводительность		кВт	2.5(0.9-3.0)	3.5(0.9-4.0)	5.0(0.9-5.2)
Теплопроизводительность		кВт	3.5(0.9-5.0)	4.8(0.9-6.6)	6.7(0.9-8.1)
Потребляемая мощность	Охлаждение	Вт	695(155-1050)	1080(155-1280)	1780(155-2230)
	Нагрев	Вт	900(115-1400)	1320(115-1920)	1850(115-2700)
Уровень звукового давления (выс/ср/низ)	Охлаждение	дБ(А)	35/31/26/23	40/35/28/24	44/37/28/24
	Нагрев	дБ(А)	35/31/26/25	41/35/31/26	44/37/32/27
Расход воздуха	Охлаждение	м3/мин	7.2/5.0/4.5	9.5/5.5/5.0	10.3/8.5/6.0
	Нагрев	м3/мин	8.7/7.5/6.2	10.8/8.0/5.8	12.3/10.0/7.5
Габаритные размеры	(ВхШхГ)	мм	600x750x215		
Вес		кг	15		
Диаметры труб Ж/Г		мм		6.35/9.52	6.35/12.7



RAF-NH5

RAI-кассетного типа

Внутренний блок			RAI-25NH5A	RAI-35NH5A	RAI-50NH5A
Электропитание			DC 35В		
Холодопроизводительность		кВт	2.5(0.9-3.0)	3.5(0.9-4.0)	5.0(0.9-5.2)
Теплопроизводительность		кВт	3.5(0.9-5.0)	4.8(0.9-6.6)	6.5(0.9-8.1)
Потребляемая мощность	Охлаждение	Вт	695(155-1050)	1100(155-1280)	1990(155-2200)
	Нагрев	Вт	940(155-1400)	1360(155-1920)	2160(155-2700)
Уровень звукового давления (выс/ср/низ)	Охлаждение	дБ(А)	35/32/29/25	39/34/29/26	43/35/32/29
	Нагрев	дБ(А)	36/33/30/27	40/36/32/29	43/36/32/30
Расход воздуха	Охлаждение	м3/мин	8.5/7.0/5.8	10.8/8.0/5.8	12.0/8.0/5.8
	Нагрев	м3/мин	8.5/7.0/5.8	10.8/8.0/5.8	12.0/8.0/5.8
Габаритные размеры	(ВхШхГ)	мм	285x580x580		
Вес		кг	20		
Диаметры труб Ж/Г		мм		6.35/9.52	6.35/12.7
Декоративная панель			RAI-ECPM		
Габаритные размеры	(ВхШхГ)	мм	32x650x650		
Вес		кг	4		



RAI-NH5

RAD-канального типа

Внутренний блок			RAD-18NH7A	RAD-25NH7A	RAD-35NH7A	RAD-50NH7A
Электропитание			DC 35В			
Холодопроизводительность		кВт	1.8(1.70-2.00)	2.5(0.9-3.0)	3.5(0.9-4.0)	5.0(0.9-5.6)
Теплопроизводительность		кВт	2.5(2.00-3.0)	3.5(0.9-5.0)	4.8(0.9-6.6)	6.0(0.9-7.5)
Потребляемая мощность	Охлаждение	Вт	500(320-610)	695(155-1050)	1240(155-1280)	2000(155-2060)
	Нагрев	Вт	780(360-920)	970(155-1400)	1700(155-1920)	2300(155-2530)
Уровень звукового давления (выс/ср/низ)	Охлаждение	дБ(А)	36/34/31/29	36/34/31/29	36/34/31/29	38/35/32/29
	Нагрев	дБ(А)	37/33/30/27	37/33/30/27	37/33/30/27	38/35/32/29
Расход воздуха	Охлаждение	м3/мин	8.2/7.3/6.2	8.2/7.3/6.2	8.5/7.6/6.2	8.5/7.6/6.2
	Нагрев	м3/мин	9.2/7.5/6.2	9.2/7.5/6.2	9.3/7.6/6.2	9.3/7.6/6.2
Габаритные размеры	(ВхШхГ)	мм	235x750x400			
Вес		кг	19			
Диаметры труб Ж/Г		мм		6.35/9.52		6.35/12.7



RAD-NH7

Mono/Multi

Наружные блоки серии MONOZONE

Наружный блок		RAC-25NH5A	RAC-35NH5A	RAC-50NH5A	RAC-65NH5A
Электропитание		AC 220В 50Гц			
Холодопроизводительность	кВт	2.5(0.9-3.0)	3.5(0.9-4.0)	5.0(0.9-5.2)	6.05(0.9-6.5)
Теплопроизводительность	кВт	3.5(0.9-5.0)	4.8(0.9-6.6)	6.7(0.9-8.1)	7.05(0.9-9.0)
Уровень звукового давления	Охлаждение дБ(А)	46	47	50	50
	Нагрев дБ(А)	46	49	52	53
Диапазон рабочих температур	Охлаждение °С	-10 +43			
	Нагрев °С	-15 +21			
Габаритные размеры (ВхШхГ)	мм	570x750x280		650x850x298	
Вес	мм	38		45	
Хладагент		R-410A			
Количество подключаемых внутренних блоков		1	1	1	1

Наружные блоки серии MULTIZONE

Наружный блок		RAM-40QH5	RAM-55QH5	RAM-65QH5	RAM-72QH5	RAM-80QH5	RAM-90QH5	RAM-130QH5
Электропитание		AC 220В 50Гц						
Холодопроизводительность	кВт	4.0 (1.0-4.5)	5.4 (1.5-5.9)	6.3 (1.5 - 6.6)	7.1(2.4-8.8)	8.0(3.0-9.2)	9.0(3.2-9.9)	12.6(1.50-13.20)
Теплопроизводительность	кВт	5.0 (1.1-5.6)	7.2 (1.5-7.2)	7.2 (1.5 - 7.2)	8.6(2.6-9.5)	11.0(3.0-12.4)	11.0(3.4-12.1)	14.4(1.50-14.40)
Уровень звукового давления (выс/низ)	Охлаждение дБ(А)	49/43	52/45	52/45	53/46	49/43	55(46)	55(48)
	Нагрев дБ(А)	51/44	53/45	53/45	56/48	51/43	58(52)	56(48)
Габаритные размеры (ВхШхГ)	мм	570x750x280	650x850x298		800x850x298	830 x850x340	800x950x370	1450x855x308
Вес	кг	40	50		55	79	71	113
Диапазон рабочих температур	Охлаждение °С	-10 +43						
	Нагрев °С	-15 +21						
Хладагент		R-410A						
Трубопровод хладагента	Диаметры труб Ж/Г	мм	6.35/ 9.52 x 2	6.35/ 9.52 x 3	6.35x4/ 9.52x3+12.7	6.35/9.52 x 4	6.35x5/ 9.52x3+12.7x2*	6.35/ 9.52 x 6
	Длина труб	м	35	45	60	35+35	75	45+45
	Перепад высот	м	10	10	10	10	10	10
Количество подключаемых внутренних блоков		2	2/3		2/3/4	2/3/4/5	4/5/6	

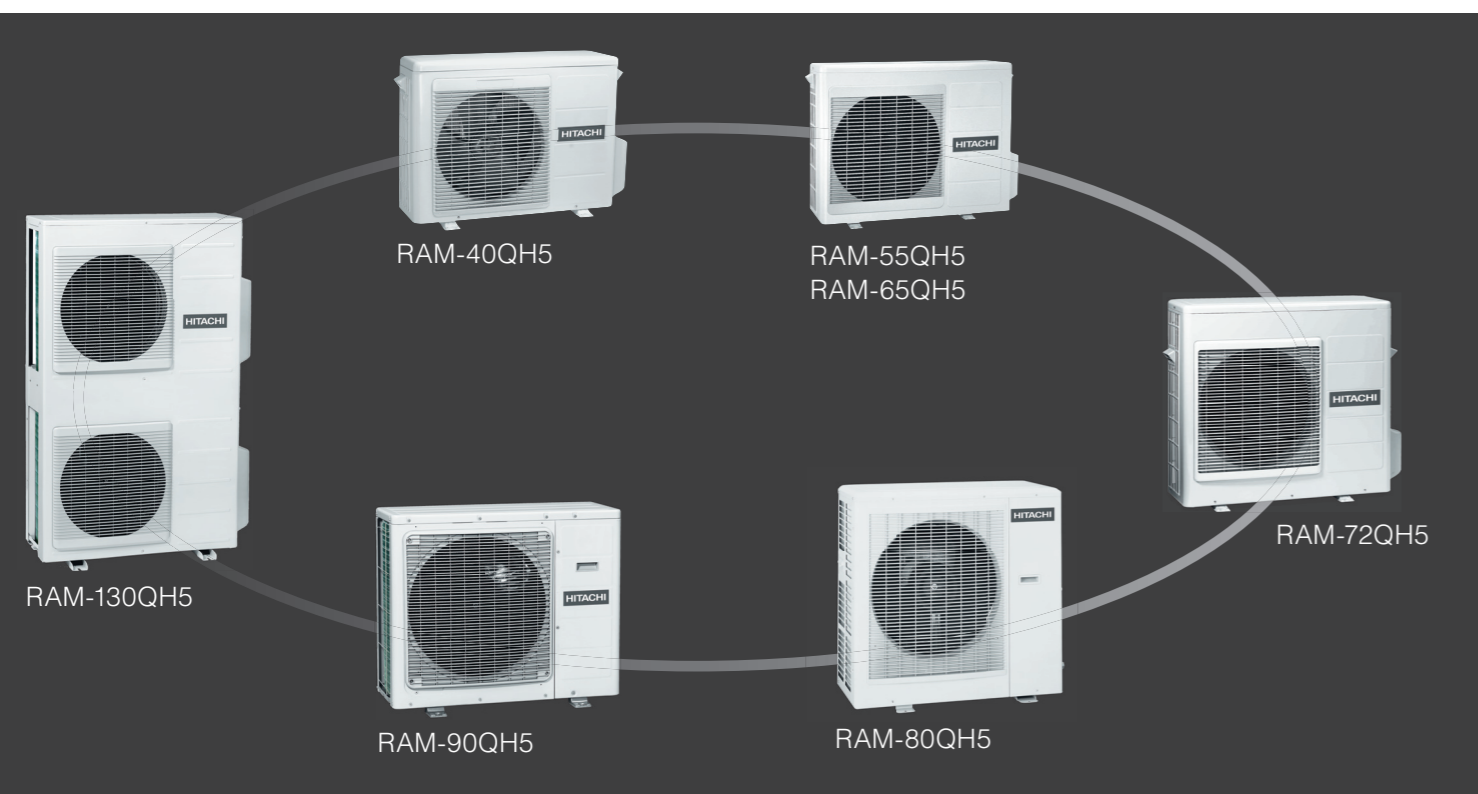

MonoDuct



Инверторные сплит-системы канального типа, производительностью от 5 до 7 кВт, позволяют с помощью системы воздуховодов организовать одновременно кондиционирование нескольких помещений.

Технические характеристики

Внутренний блок		RAD-50DH7A	RAD-60DH7A	RAD-70DH7A
Электропитание		AC 230В, 50Гц		
Холодопроизводительность	кВт	5.0(0.9-6.0)	6.0(0.9-7.0)	7.1(0.9-8.0)
Теплопроизводительность	кВт	6.0(0.9-7.0)	7.3(0.9-8.0)	8.0(0.9-9.0)
Потребляемая мощность	Охлаждение Вт	1400(200-2100)	1870(200-2500)	2530(200-2920)
	Нагрев Вт	1590(200-2200)	2130(200-2600)	2340(200-3100)
Статическое давление	низ/ср/выс мм	30/50/80		
Уровень звукового давления (выс/ср/низ)	Охлаждение дБ(А)	34/32/30/28	34/32/30/28	36/32/30/28
	Нагрев дБ(А)	35/33/31/29	35/33/31/29	36/33/31/29
Расход воздуха	Охлаждение м3/мин	15/13/11	15/13/11	16/13/11
	Нагрев м3/мин	15/13/11	15/13/11	16/13/11
Габаритные размеры (ВхШхГ) - внутр.	мм	270x900x720		
Вес	кг	35		
Наружный блок		RAC-50DH7	RAC-60DH7	RAC-70DH7
Диапазон рабочих температур	Охлаждение °С	-10 +43	-10 +43	-10 +43
	Нагрев °С	-15 +21	-15 +21	-15 +21
Хладагент		R-410A		
Компрессор		DC Twin Rotary		
Трубопровод хладагента	Диаметры труб Ж/Г/Д	мм	6.35/12.7	
	Длина труб (макс)	м	30	
	Перепад высот (макс)	м	20	
Номинал предохранителя	А	20		
Дополнительные Функции	авторестарт	+	+	+
	самодиагностика	+	+	+
	поддержка H-Link	+	+	+

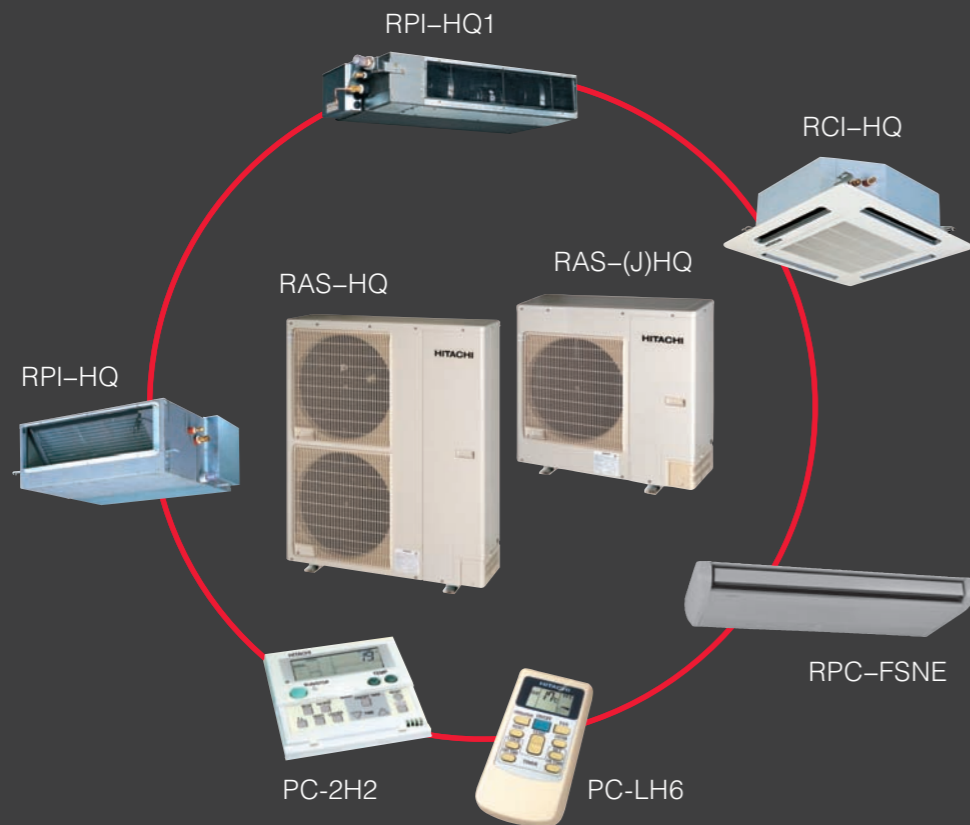

Полупромышленная серия Utopia применяется для охлаждения или нагрева больших помещений с возможностью подключения одного или двух внутренних блоков к одному наружному. Модельный ряд внутренних блоков представлен кассетными, канальными (высоконапорными), канальными (низконапорными) и подпотолочными блоками производительностью от 5,5 до 15 кВт.

Основные характеристики

- ▶ Дренажный насос для поднятия конденсата на высоту 600мм в блоках кассетного и канального (низконапорные) типа в стандартной комплектации
- ▶ Возможно использование кассетных блоков в помещениях с высокими потолками
- ▶ Компактные габаритные размеры канального блока, высотой всего 278мм.
- ▶ Регулируемое внешнее статическое давление для высоконапорных блоков канального типа в диапазоне 50-100Па с пульта управления
- ▶ Возможность подключения к системе компьютерного управления и диагностики CS-net
- ▶ Интеграция с BMS посредством LonWorks интерфейса

Возможные комбинации двух внутренних блоков с одним наружным

Внутренний блок		RCI-56HQ x 2	RCI-72HQ x 2	RPI-56HQ x 2	RPI-72HQ x 2	RPI-56HQ1 x 2	RPI-72HQ1 x 2	RPC-2.5FSNE	RPC-3FSNE
Тип		Охлаждение/Нагрев		Охлаждение/Нагрев		Охлаждение/Нагрев		Охлаждение/Нагрев	
Набор труб		TW-14 X 1 (опция)		TW-14 X 1 (опция)		TW-14 X 1 (опция)		TW-14 X 1 (опция)	
Холодопроизводительность	кВт	12.0	13.0	12.0	13.0	12.0	13.0	15.3	16.7
Теплопроизводительность	кВт	14.0	14.5	14.0	14.5	14.0	14.5	15.3	16.7
Потребляемая мощность	Охлаждение	4.45	5.46	4.45	5.26	4.45	5.26	4.45	5.26
	Нагрев	4.45	5.40	4.55	5.46	4.55	5.46	4.45	5.40
Наружный блок		RAS-120HQ x 1	RAS-130HQ x 1	RAS-120HQ x 1	RAS-130HQ x 1	RAS-120HQ x 1	RAS-130HQ x 1	RAS-120HQ x 1	RAS-130HQ x 1

Схема подключения

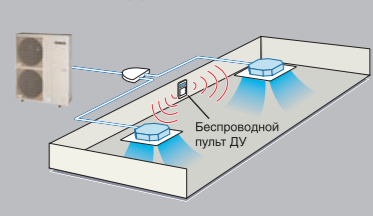

Дополнительные опции	RCI-HQ	RPI-HQ	RPI-HQ1	RPC-FSNE
Проводной пульт управления	PC-2H2	PC-2H2	PC-2H2	PC-2H2
Беспроводной пульт управления	PC-LH6	PC-LH6	PC-LH6	PC-LH6
Приемник ИК-сигнала	PC-RLH7		PC-RLH4	

Технические характеристики

4-х поточный кассетный типа		RCI-56HQ	RCI-72HQ	RCI-110HQ	RCI-120HQ	RCI-130HQ
Декоративная панель		P-P23W		P-P46W		
Электропитание		AC 220В 50Гц				
Холодопроизводительность	кВт	5.6	7.2	10.5	12.0	13.0
Теплопроизводительность	кВт	6.3	8.0	12.5	14.0	14.5
Уровень звукового давления	(выс/ср/низ) дБ(А)	35/31/29	42/37/35	46 / 40 / 36	47/41/37	49/42/39
Габаритные размеры	Внутренний блок	298x820x820		348x1140x820		
	Панель	90x950x950		37x1270x950		
Вес	Внутренний блок	30		40		
	Панель	7		9		
Расход воздуха	(выс/ср/низ) м3/мин	17/15/12	22/18/15	32 / 26 / 22	34/27/23	36/29/25
Трубопровод хладагента						
Диаметры труб Ж/Г/Д	мм	9.53/15.8/25		9.53/19.05/25		
Длина труб(макс)	м	30				
Перепад высот(макс)	м	20				



RCI-HQ

Канального типа (высоконапорный)		RPI-56HQ	RPI-72HQ	RPI-110HQ	RPI-120HQ	RPI-130HQ
Электропитание		AC 220В 50Гц				
Холодопроизводительность	кВт	5.6	7.2	10.5	12.0	13.0
Теплопроизводительность	кВт	6.3	8.0	12.5	14.0	14.5
Уровень звукового давления	дБ(А)	39	42	43	44	45
Габаритные размеры	ВхШхГ	350x650x800		350x1076x800		350x1300x800
Вес	кг	37	54	58	58	58
Расход воздуха	м3/мин	16	21	30	37	38
Трубопровод хладагента						
Диаметры труб Ж/Г/Д	мм	9.53/15.88/25		9.53/19.05/25		
Длина труб(макс)	м	30				
Перепад высот(макс)	м	20				

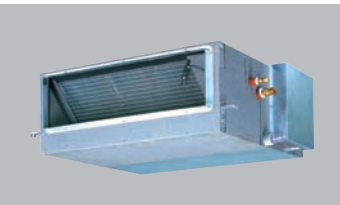

RPI-HQ

Канального типа (низконапорный)		RPI-56HQ1	RPI-72HQ1	RPI-110HQ1	RPI-120HQ1	RPI-130HQ1
Электропитание		AC 220В 50Гц				
Холодопроизводительность	кВт	5.6	7.2	10.5	12.0	13.0
Теплопроизводительность	кВт	6.3	8.0	12.5	14.0	14.5
Уровень звукового давления	(выс/ср/низ) дБ(А)	40/38/36	42/40/37		44/42/40	45/43/40
Габаритные размеры	ВхШхГ	278x1075x643		278x1465x643		278x1075x643
Вес	кг	41	48	50	50	50
Расход воздуха	(выс/ср/низ) м3/мин	19/17/13	22/18/15	43/41/38	35/29/25	37/31/26
Трубопровод хладагента						
Диаметры труб Ж/Г/Д	мм	9.53/15.88/25		9.53/19.05/25		
Длина труб(макс)	м	30				
Перепад высот(макс)	м	20				



RPI-HQ1

Подпотолочного типа		RPC-2.5FSNE	RPC-3FSNE	RPC-3.5FSNE	RPC-5.0FSNE	RPC-6.0FSNE
Электропитание		AC 220В 50Гц				
Холодопроизводительность	кВт	7.1	8.0	9.0	14.0	16.0
Теплопроизводительность	кВт	8.5	9.0	10.0	16.0	18.0
Уровень звукового давления	(выс/ср/низ) дБ(А)	46/43/41		48/45/42	49/46/41	50/48/44
Габаритные размеры	ВхШхГ	163x1314x625		225x1574x625		
Вес	кг	31		41		
Расход воздуха	(выс/ср/низ) м3/мин	18/16/12	21/17/15		35/28/21	37/32/27
Трубопровод хладагента						
Диаметры труб Ж/Г/Д	мм	9.53/15.88/25		9.53/19.05/25		
Длина труб(макс)	м	30				
Перепад высот(макс)	м	20				

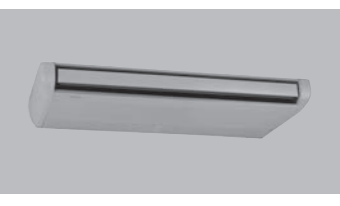

RPC-FSNE

Наружный блок		RAS-56JHQ	RAS-72JHQ	RAS-72HQ	RAS-110HQ	RAS-120HQ	RAS-130HQ
Электропитание		AC 220В 50Гц		AC 380В 50Гц			
Уровень звукового давления	дБ(А)	51		52	54	57	59
Габаритные размеры	ВхШхГ	875x925x315		1275x1060x315			
Вес	кг	57		78	92	100	101
Хладагент		R-22					



RAS-(J)HQ



HITACHI

Inspire the Next

ДИСТРИБЬЮТОР:

Данный каталог не является подробным техническим руководством. Компания HITACHI является участником программы сертификации EUROVENT. Обозначения изделий соответствуют "Указателю сертифицированных изделий" EUROVENT

Компания HITACHI постоянно работает над улучшением своей продукции. Поэтому информация, приведенная в данном каталоге, может быть изменена без предварительного уведомления потребителей.



www.hitachiaircon.ru