

Руководство по эксплуатации

Мультизональные системы кондиционирования BVRF

Настенные внутренние блоки

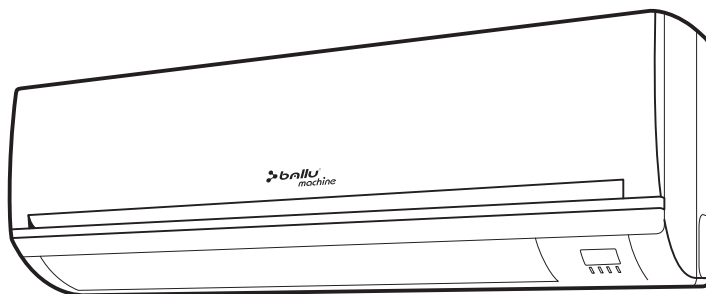

BVRF-22/28-KE | BVRF-36-KE | BVRF-50/60-KE

Перед началом эксплуатации системы кондиционирования внимательно изучите данное руководство, строго соблюдайте его и храните в доступном месте.

Большая библиотека технической документации
<http://splitoff.ru/tehn-doc.html>
каталоги, инструкции, сервисные мануалы, схемы.





- 3 Условные обозначения
- 3 Требования по безопасности
- 4 Устройство внутреннего блока
- 7 Правила безопасной эксплуатации
- 7 Условия эксплуатации
- 8 Пульты дистанционного управления и режимы работы
- 27 Монтаж внутреннего блока
- 29 Эксплуатация внутреннего блока
- 30 Техническое обслуживание внутреннего блока
- 32 Поиск и устранение неисправностей
- 34 Особенности работы внутреннего блока, не связанные с его неисправностью
- 35 Технические данные
- 35 Утилизация
- 36 Гарантийные обязательства

Условные обозначения



ПРЕДУПРЕЖДЕНИЕ! (ВНИМАНИЕ!)

Игнорирование этого предупреждения может повлечь за собой травму или угрозу жизни и здоровью и/или повреждение агрегата.



ВНИМАНИЕ, ОПАСНОЕ НАПРЯЖЕНИЕ!

Игнорирование этого предупреждения может повлечь за собой травму или угрозу жизни и здоровью.



УКАЗАНИЕ (ПРИМЕЧАНИЕ).

Стоит перед объяснением или перекрестной ссылкой, которая относится к другим частям текста данного руководства.

Требования по безопасности



Не пытайтесь монтировать систему кондиционирования самостоятельно. По вопросу монтажа обратитесь к квалифицированным и уполномоченным лицам.



Не пытайтесь ремонтировать систему самостоятельно. Некоторые элементы системы находятся под напряжением.

Во избежание поражения электрическим током не открывайте и не снимайте панель блока. Отключение электропитания с помощью выключателя не обеспечивает надежной защиты от поражения электрическим током. Перед началом любых работ по техническому обслуживанию или ремонту блока отключите его от сети.



Не просовывайте пальцы и посторонние предметы в воздухозаборные и воздуховыпускные решетки. В блоках установлены вентиляторы, вращающиеся с большой скоростью, прикосновение к ним может привести к серьезной травме.



Во избежание поражения электрическим током не лейте воду или иные жидкости и не допускайте попадания брызг на блок.



Регулярно проветривайте помещение, особенно если в нем работает газовая плита. Недостаточная вентиляция приводит к снижению концентрации кислорода в помещении.



Перед тем как приступить к чистке или техническому обслуживанию блока, отключите его от сети. Рекомендации по чистке приведены в руководстве по эксплуатации.



Не применяйте для чистки декоративных поверхностей аэрозольные чистящие средства. Пользуйтесь для этого влажной мягкой тканью со средством для очистки пластика. Во избежание поражения электрическим током не промывайте блок струей воды.



Не пользуйтесь для чистки щелочными чистящими средствами. Под воздействием этих средств детали блока быстро разрушаются.

Устройство внутреннего блока

Система кондиционирования предназначена для создания комфортных для людей климатических условий в помещении. Она может охлаждать и осушать, а также нагревать воздух в автоматическом режиме.

Воздух, всасываемый вентилятором внутреннего блока, проходит через решетку на передней панели и пылевой фильтр (рис. 1). Затем воздух проходит через теплообменник, где он охлаждается и осушается или нагревается.

Далее вентилятор выбрасывает обработанный воздух в помещение. Направление выхода воздуха регулируется жалюзи, движущимися автоматически вверх и вниз.

Тепло, удаленное из помещения, рассеивается снаружи.



Рис. 1



1. Лицевая панель.
2. Воздушный фильтр.
3. Дополнительный фильтр (если есть).
4. ЖК-дисплей.
5. Приемник сигнала.
6. Крышка коробки соединений.
7. Ионизатор (если есть).
8. Вертикальные жалюзи.
9. Экстренная кнопка.
10. Табличка.
11. Горизонтальные жалюзи.
12. Беспроводной пульт ДУ.

Панели индикации

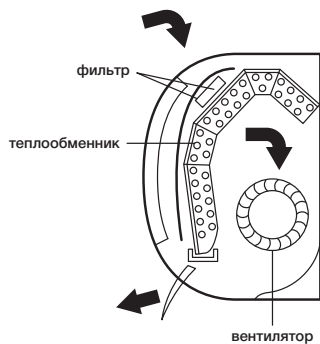
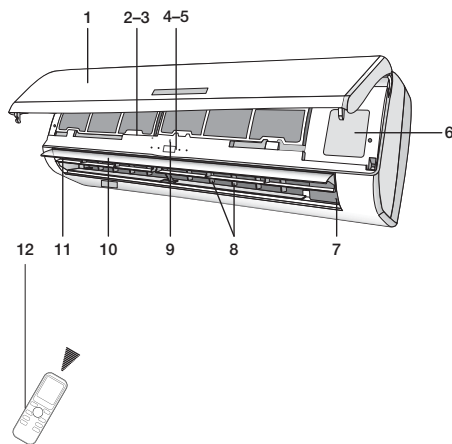
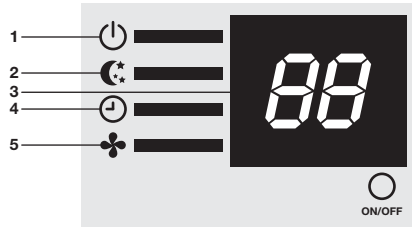
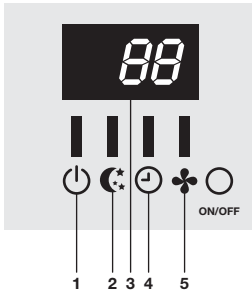
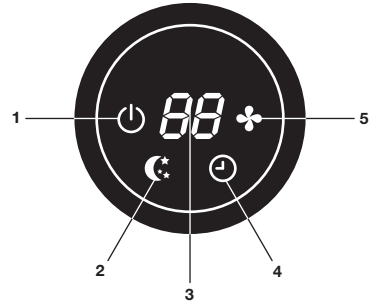
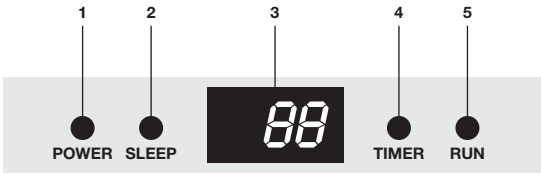

Поз.	Индикатор	Функция
1	POWER	показывает, что устройство включено
2	SLEEP	ночной режим, режим комфортного сна
3	дисплей температуры (если есть)	показывает заданную температуру в градусах Цельсия или по Фаренгейту
4	TIMER	режим таймера
5	RUN	устройство работает

Функция автоматического перезапуска

В устройстве имеется включенная по умолчанию функция автоматического перезапуска, с помощью которой после пропадания или падения напряжения питания могут сохраняться выбранные настройки.

Для отключения данной функции:

1. Выключите устройство и отсоедините его от сети.
2. Нажмите экстренную кнопку (рис. 2) и одновременно присоедините устройство к сети.
3. Держите экстренную кнопку нажатой более 10 с, пока не услышите 4 коротких сигнала. Функция автоматического перезапуска отключена.

Для включения данной функции выполните те же действия, пока не услышите три коротких сигнала.



Рис. 2



Рис. 3

Экстренная функция

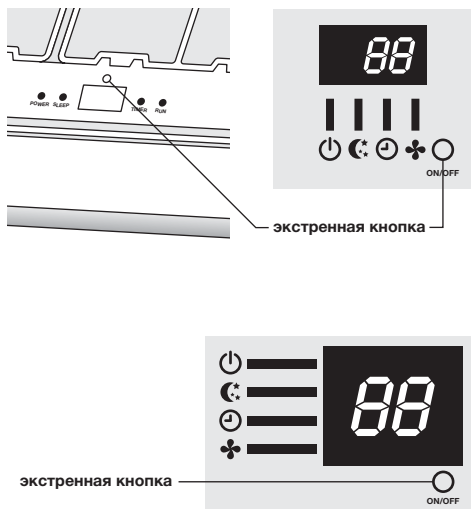
Если пульт дистанционного управления потерялся, выполните следующее.

Поднимите лицевую панель устройства для доступа к экстренной кнопке (рис. 3).

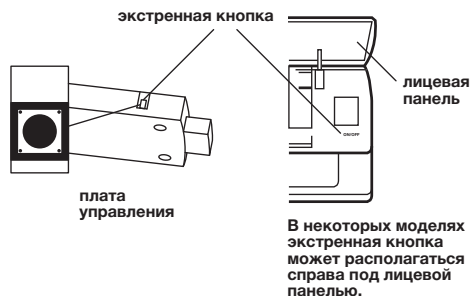
1. При однократном нажатии данной кнопки (один сигнал) устройство будет работать в режиме охлаждения.
2. При двукратном нажатии (два сигнала) устройство будет работать в режиме обогрева.
3. Для выключения устройства нужно просто нажать на кнопку снова (один длинный сигнал).

После 30 минут работы в указанных режимах устройство переходит в автоматический режим.

Правила безопасной эксплуатации



Во избежание пожара и поражения электрическим током не лейте воду или другую жидкость и не допускайте попадания брызг на внутренний блок.



Во избежание пожара не храните легко воспламеняющиеся материалы (клеи, лаки, бензин) рядом с устройством.



Во избежание травм и повреждения блока не касайтесь воздухозаборных и воздуховыпускных решеток при работе направляющей заслонки.



Не просовывайте пальцы и посторонние предметы через воздухозаборную и воздуховыпускную решетки. Это может привести к травме от вращающегося вентилятора.



Не включайте и не отключайте устройство сетевым выключателем. Используйте для этого кнопку ON/OFF (ВКЛ./ВЫКЛ.) на пульте дистанционного управления.



Не позволяйте детям играть с устройством.



Не пытайтесь самостоятельно отремонтировать устройство. Обратитесь в сервисный центр.



Заземление обеспечивает безопасность при проведении ремонта и чистки устройства. Тем не менее, при проведении любых работ ре-

комендуется отключать его от сети электропитания выключателем.

Условия эксплуатации

Для обеспечения надежной работы системы кондиционирования следует эксплуатировать ее в следующих условиях.

Режим охлаждения:

- Температура воздуха в помещении — от 17 до 30 °С.
- **ВНИМАНИЕ!** Относительная влажность воздуха должна быть не более 80 %, иначе на поверхности внутреннего блока могут образоваться капли конденсата.

Режим обогрева:

- Температура воздуха в помещении — от 0 до 30 °С.

Режим осушения:

- Температура воздуха в помещении — от 17 до 30 °С.

Эксплуатация системы кондиционирования при температуре и влажности, выходящих за указанные пределы, может привести к срабатыванию реле защиты компрессора по температуре и давлению.



ВНИМАНИЕ! При работе системы кондиционирования на тепло включение режима вентилирования заблокировано во избежание дискомфорта от создаваемого вентилятором потока холодного воздуха.

Пульты дистанционного управления и режимы работы

Беспроводной пульт ДУ BVRF-RL09

Панель управления

Позиция	Кнопка	Функция
1	▲ (ВВЕРХ)	Увеличивает заданную температуру или время включения/выключения по таймеру
2	▼ (ВНИЗ)	Уменьшает заданную температуру или время включения/выключения по таймеру
3	ON/OFF	Включает и выключает блок
4	FAN	Выбирает скорость вентилятора: авт. выбор/низкая/средняя/высокая
5	TIMER	Задаёт автоматическое включение/выключение блока по таймеру
6	SLEEP	Запускает или отменяет ночной режим
7	ECO	Не используется
8	MODE	Выбирает режим работы внутреннего блока
9	SUPER	Не используется
10	SWING	Запускает или останавливает режим покачивания жалюзи на подаче воздуха
11	CLOCK	При нажатии этой кнопки индикатор времени начинает мигать. При помощи кнопок ▲ и ▼ установите нужное время. Однократное нажатие изменяет значение на 1 минуту. При продолжительном удерживании происходит быстрое изменение времени. Для запоминания установленного значения нажмите кнопку CLOCK еще раз
12	HEALTHY	Не используется
13	DISPLAY	Не используется
14	3D	Не используется

! Функции пульта могут изменяться в зависимости от модели.

! Форма и положение кнопок и индикаторов (рис. 4) могут изменяться в зависимости от модели, но их функции сохраняются.

! Правильное нажатие каждой кнопки сигнализируется звуковым сигналом блока.



Рис. 4

Индикация на ЖК-дисплее

Символ	Значение
△ или	Автоматический режим работы (режим FEEL)
	Режим охлаждения
	Режим осушения
	Режим вентиляции
	Режим нагрева
	Прием сигнала
	Режим работы по таймеру выключен
	Режима работы по таймеру включен
	Автоматический режим работы вентилятора
	Работа вентилятора на низкой скорости
	Работа вентилятора на средней скорости
	Работа вентилятора на высокой скорости
	Работа в ночном режиме
	Режим «комфортный сон» (опция)
	Режим покачивания жалюзи
	Состояние батареек
88:88	Отображение времени

Как вставлять батарейки

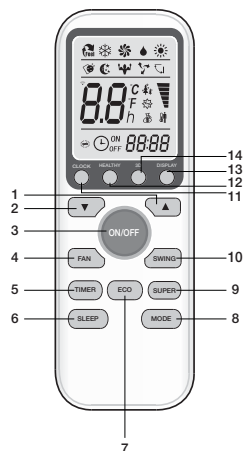
- Снимите крышку отсека батареек, сдвинув ее по стрелке.
- Вставьте новые батарейки, проверив полярность (+ и -).
- Сдвиньте крышку на место.



Используйте две батарейки AAA (1,5 В). Не используйте аккумуляторы. Заменяйте старые батарейки новыми того же типа тогда, когда дисплей перестает показывать четко. Батарейки следует утилизировать в соответствии с действующими правилами.



См. рис. 5.

Когда вы будете вставлять батарейки в первый раз или заменять их, вы увидите под задней крышкой DIP-переключателя (рис. 5).

Положение DIP-переключателя	Функция
°C	Дисплей настроен на градусы Цельсия
°F	Дисплей настроен на градусы Фаренгейта
Cool	Пульт настроен только на режим охлаждения
Heat	Пульт настроен только на режим обогрева



См. рис. 6.

Когда вы будете вставлять батарейки в первый раз или заменять их, необходимо запрограммировать пульт на работу в режиме охлаждения или обогрева нажатием любой кнопки в момент, когда будут отображаться мигающие символы ❄️ и ☀️ соответственно.



ВНИМАНИЕ! Если вы настроили пульт на режим охлаждения, перевести агрегат в ре-



Рис. 5

жим обогрева будет нельзя без того, чтобы не вынуть батарейки и не вставить их обратно, как описано выше.

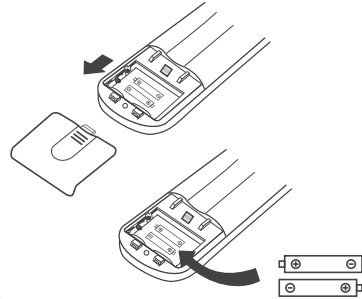

Рис. 6

Эксплуатация пульта

1. Направляйте пульт на внутренний блок (рис. 7).
2. Между пультом и приемником внутреннего блока не должно быть штор, дверей и других предметов.
3. Не оставляйте пульт под прямыми солнечными лучами.
4. Храните пульт на расстоянии минимум 1 м от телевизоров и других электроприборов.

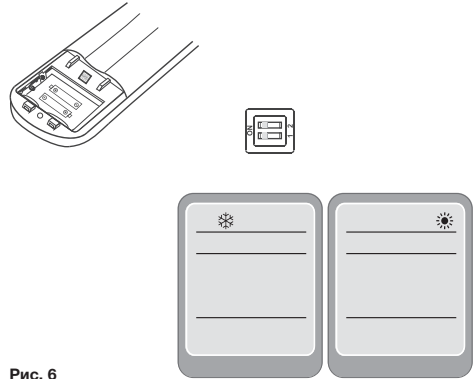

Рис. 7

Рекомендации по размещению пульта

Пульт можно размещать в настенном держателе (рис. 8).

Режимы работы

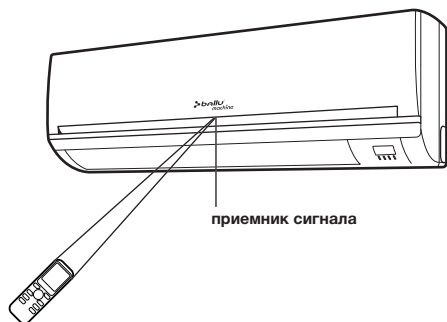
Регулирование направления потока обработанного воздуха



С помощью функции качания жалюзи выходящий воздушный поток равномерно распределяется по помещению.

Направление воздушного потока можно зафиксировать в оптимальном положении.

Кнопка SWING запускает покачивание жалюзи, воздушный поток начинает покачиваться вверх-вниз (рис. 9, 10).



Рис. 8



Рис. 9

Для эффективного распределения воздуха по помещению:

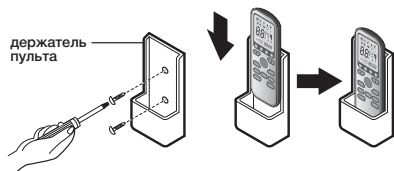
- в режиме охлаждения ориентируйте горизонтальные жалюзи в горизонтальном положении;
- в режиме обогрева ориентируйте горизонтальные жалюзи вниз, так как теплый воздух стремится вверх.

Вертикальные жалюзи располагаются за горизонтальными жалюзи и регулируются вручную. Они позволяют направлять воздушный поток правее или левее.

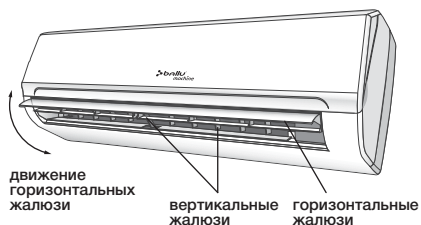

Эта настройка должна выполняться при выключенном устройстве.



Рис. 10



Рис. 11

ВНИМАНИЕ! Никогда не двигайте горизонтальные жалюзи вручную, так как их механизм может серьезно повредиться.

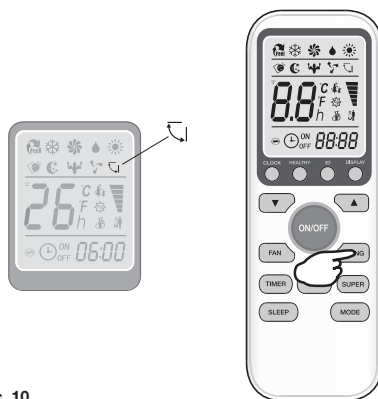
ОПАСНО! Никогда не просовывайте руки или предметы в выходные отверстия внутренних блоков! Внутри них находятся вентиляторы, вращающиеся с высокой скоростью.

Режим охлаждения

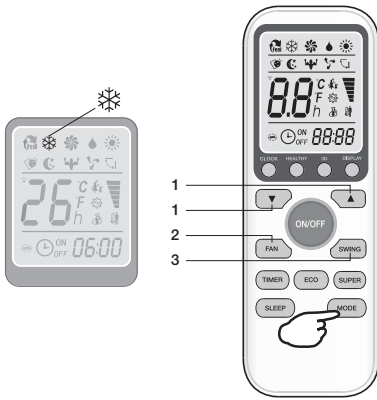
Функция охлаждения позволяет охлаждать помещение и одновременно снижать влажность воздуха.

Для ее запуска нажимайте кнопку MODE, пока на дисплее не появится символ ❄️ (рис. 11).

Холодильный цикл запускается, когда кнопками ▲ или ▼ будет задана температура ниже, чем температура в помещении. Для оптимизации работы системы кондиционирования настройте температуру (1), скорость (2), и направление воздушного потока (3) нажатием соответствующих кнопок.



Рис. 12

Режим обогрева

Функция обогрева позволяет системе кондиционирования нагревать воздух.

Для запуска функции обогрева нажимайте кнопку MODE, пока на дисплее не появится символ ☀️. Кнопками ▲ или ▼ задайте температуру выше, чем температура в помещении. Для оптимизации работы системы кондиционирования настройте температуру (1), скорость (2), и направление воздушного потока (3) нажатием соответствующих кнопок (рис. 12).

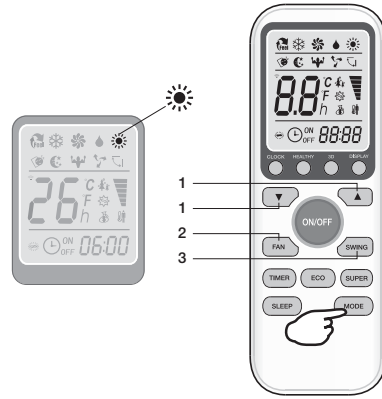
! Система оборудована функцией горячего пуска, которая задерживает пуск на несколько секунд для обеспечения немедленного выхода теплого воздуха.

! В режиме обогрева система может автоматически включать цикл оттаивания, освобождающий конденсатор от образующегося льда. Эта процедура обычно занимает 2–10 минут, в те



Рис. 13

чение которых вентилятор не работает. После оттаивания устройство возвращается в режим обогрева автоматически.

Работа по таймеру: включение

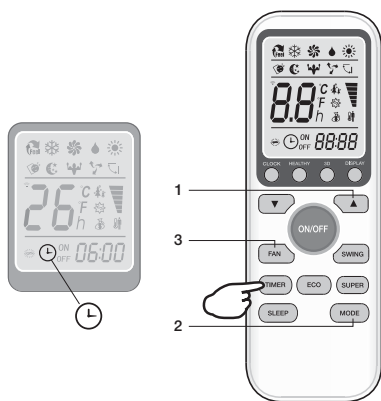
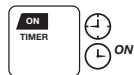

Режим используется для автоматического включения внутреннего блока.

При программировании времени пуска устройство должно быть выключено. Нажмите кнопку TIMER, задайте температуру нажатием кнопок ▲ или ▼. Нажмите TIMER еще раз, кнопками ▲ или ▼ задайте время. Нажимайте кнопки многократно до тех пор, пока не появится время, требуемое до момента пуска (рис. 13).



ВАЖНО! Перед заданием времени следует запрограммировать режим работы кнопкой MODE (2) и скорость вентилятора кнопкой FAN (3). Выключите внутренний блок (кнопкой ON/OFF).



Рис. 14



Примечание: для отказа от заданной функции нажмите кнопку TIMER еще раз (рис. 14).



Примечание: в случае выключения питания включение по таймеру нужно устанавливать заново.

Работа по таймеру: выключение



Режим используется для автоматического выключения внутреннего блока.

При программировании времени выключения устройство должно быть включено. Нажмите кнопку TIMER, задайте время кнопками ▲ или ▼. Нажимайте кнопки многократно до тех пор, пока не появится время, требуемое до момента выключения.



Примечание: для отказа от заданной функции нажмите кнопку TIMER еще раз.



Примечание: в случае выключения питания выключение по таймеру нужно устанавливать заново.



Рис. 15





Рис. 16

Если время установлено правильно, функция таймера данного пульта (функция часов) может задаваться с интервалом в полчаса (рис. 15).

Режим вентиляции

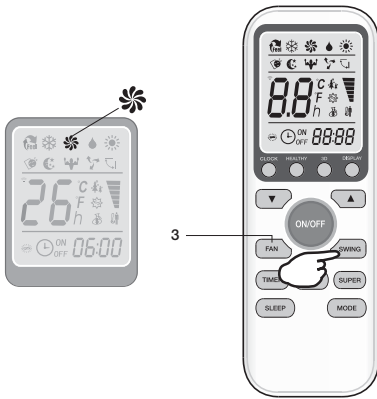

Внутренний блок работает только на вентилярование.

Для установки режима вентиляции нажимайте кнопку MODE, пока на дисплее не появится  (рис. 16).

При нажатии на кнопку FAN скорость вентилятора в режиме вентиляции изменяется в следующей последовательности: низкая, средняя, высокая, авто.

Пульт управления также запоминает скорость, которая была задана в предыдущем режиме работы. В автоматическом режиме работы внутреннего блока скорость вентилятора и режим работы (охлаждение или обогрев) выбираются автоматически.



Рис. 17



Режим осушения



Этот режим предназначен для снижения влажности воздуха, чтобы в помещении было более комфортно.

Для задания данного режима нажимайте кнопку MODE, пока на дисплее не появится . Запустится автоматическая функция смены циклов и скорости вентилятора (рис. 17).

Режим FEEL (автоматический режим)

Для запуска данного режима работы нажимайте кнопку MODE, пока на дисплее не появится символ  или .

В данном режиме скорость вентилятора и температура задаются автоматически в соответствии с температурой в помещении (измеряемой датчиком, встроенным во внутренний блок) для обеспечения комфорта пользователя.

В данном режиме скорость вентилятора и температура задаются автоматически в соответствии с температурой в помещении (измеряемой



Рис. 17

датчиком, встроенным во внутренний блок) для обеспечения комфорта пользователя.

Начальная температура в помещении, °C	Режим работы	Задаваемая автоматическая температура, °C
<23	обогрев	24
23–25	осушение	начальная температура –2
25–26	охлаждение	начальная температура –2
>26	охлаждение	24

Для оптимизации работы системы настройте температуру (только в пределах $\pm 2^\circ\text{C}$) (1), скорость (2) и направление воздушного потока (3) нажатием указанных кнопок (рис. 17).

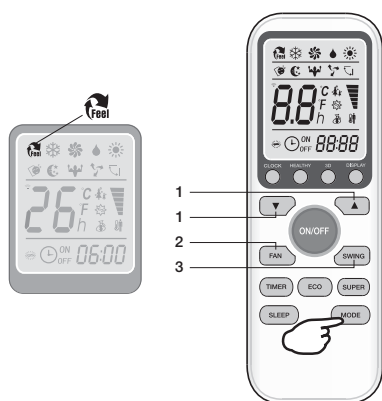
Ночной режим



Для запуска данного режима нажмите кнопку SLEEP, пока на дисплее не появится символ (рис. 18).

Функция SLEEP автоматически настраивает температуру, чтобы сделать помещение более комфортным во время ночного сна. В режиме охлаждения или осушения заданная тем-



Рис. 18

пература автоматически увеличивается на 1°C каждые 60 минут, достигая общего увеличения в 2°C во время первых двух часов работы.

В режиме обогрева заданная температура постепенно понижается на 2°C в течение первых двух часов работы.

После 10 часов работы в ночном режиме внутренний блок автоматически отключается (рис. 19).

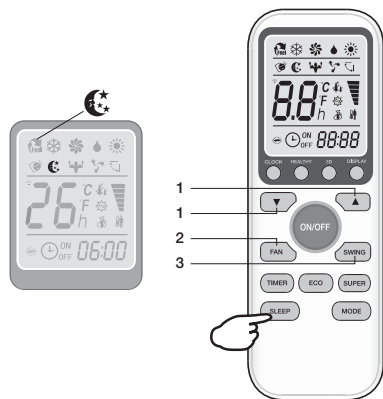
Режим комфортного сна



Для запуска этого режима нажмите и удерживайте 3–5 секунд кнопку SLEEP, пока на дисплее не появится символ .

Функция комфортного сна также автоматически настраивает температуру, чтобы сделать помещение более комфортным во время ночного сна. Отличия ее от ночного режима следующие.



Рис. 19

1. Заданная температура изменяется, как показано на рис. 20.
2. После 10 часов работы внутренний блок не отключается автоматически, а продолжает работать.



Рис. 20

Проводной пульт дистанционного управления BVRF-KR01

Панель управления

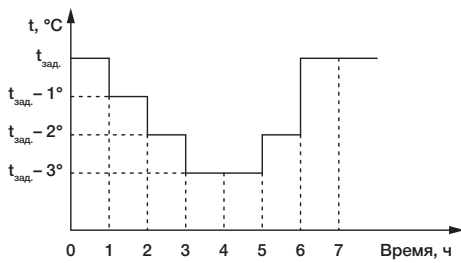
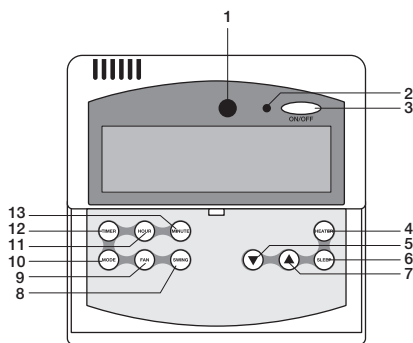

Элементы панели управления: 1 — приемник сигнала дистанционного управления; 2 — индикатор включения; 3 — кнопка ON/OFF (включение/выключение); 4 — не используется; 5 — кнопка ▼ (уменьшение параметров); 6 — кнопка SLEEP (ночной режим); 7 — кнопка ▲ (увеличение параметров); 8 — кнопка SWING; 9 — кнопка FAN (настройка скорости вентилятора); 10 — кнопка MODE (выбор режима); 11 — кнопка HOUR (выбор часа); 12 — кнопка TIMER (таймер); 13 — кнопка MINUTE (выбор минут)

Индикация на ЖК-дисплее

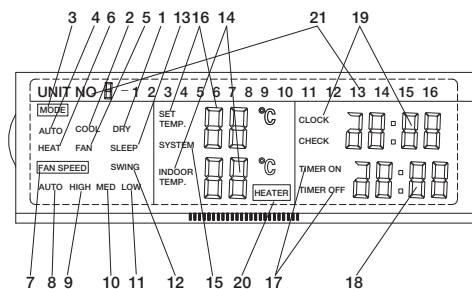

Индикация на ЖК-дисплее: 1 — режим осушения; 2 — режим охлаждения; 3 — заголовок «Режим»; 4 — режим работы АВТО; 5 — режим вентилирования; 6 — режима обогрева; 7 — заголовок «Скорость вентилятора»; 8 — автоматический

выбор скорости вентилятора; 9 — высокая скорость вентилятора; 10 — средняя скорость вентилятора; 11 — низкая скорость вентилятора; 12 — режим покачивания жалюзи; 13 — ночной режим; 14 — дисплей внутренней температуры; 15 — не используется; 16 — дисплей задаваемой температуры; 17 — показатель включения/выключения таймера; 18 — дисплей таймера; 19 — системное время; 20 — не используется; 21 — внешний номер проводного пульта

Описание кнопок

Кнопка ON/OFF

Если система выключена, нажатие кнопки ON/OFF включает систему. Дисплей показывает настройки, которые были сделаны до отключения.

Нажатие кнопки ON/OFF при включенной системе приводит к ее отключению, при этом на экране отображается только температура.

Примечание:

1. Система запускается с задержкой в 5 секунд с момента нажатия кнопки ON/OFF.
2. После аварийного отключения питания пульт посылает сигнал OFF.

Кнопка MODE

1. При каждом нажатии кнопки MODE изменяется режим работы в следующем порядке:



2. При выборе режима АВТО загорается индикатор данного режима, система автоматически запускает режим охлаждения, осушения, вентилирования или обогрева, основываясь на температуре в помещении и заданной температуре 24 °С.

3. При выборе режима охлаждения/обогрева загорается соответствующий индикатор. Диапазон устанавливаемой температуры — от 16 до 31 °С.
4. При выборе режима осушения загорается индикатор осушения. В данном режиме текущая температура не отображается на дисплее, функция выбора температуры не доступна.
5. При выборе режима вентилирования загорается индикатор вентилирования. В данном режиме текущая температура не отображается на дисплее, функция выбора температуры не доступна.

Кнопка TIMER

1. Кнопка TIMER используется для установки системного времени и времени автоматического включения/выключения системы.
2. По умолчанию время системы 0:00, при включении питания индикатор времени мигает, и вы можете установить время системы. Для сброса уже установленного времени системы нажмите и удерживайте кнопку TIMER в течение 3 секунд.
3. Во время мигания индикатора системного времени нажатие кнопки HOUR увеличивает время на 1 час, нажатие кнопки MINUTE увеличивает время на 1 минуту.
4. После установки необходимого времени нажмите кнопку TIMER для сохранения результата.
5. При мигающем индикаторе TIMER ON/TIMER OFF нажатие кнопки HOUR увеличивает время на 1 час, нажатие кнопки

MINUTE увеличивает время на 1 минуту. Разница между временем TIMER ON/OFF и текущим временем системы является установкой таймера.

6. При установленном таймере время включения и выключения отображаются по очереди.
7. При работающей системе нажатие кнопки ON/OFF выключает пульт и сбрасывает установку времени выключения по таймеру.
8. При выключенной системе нажатие кнопки ON/OFF включает пульт и сбрасывает установку времени включения по таймеру.

Кнопка FAN

1. Функция изменения режима работы вентилятора доступна в режимах АВТО, обогрева, охлаждения, вентилирования.
2. При многократном нажатии кнопки FAN скорость вентилятора изменяется в следующей последовательности:



3. В режиме вентилирования автоматический выбор скорости вентилятора не доступен.
4. В режиме осушения автоматически устанавливается режим работы вентилятора АВТО. Выбор режима работы вентилятора не доступен.

Кнопка SWING

1. Режим покачивания жалюзи запускается после нажатия кнопки SWING. На дисплее появляется соответствующий символ.
2. Повторное нажатие кнопки SWING отключает режим покачивания жалюзи.

Кнопки ▲ и ▼

При включенном режиме охлаждения или обогрева при помощи кнопок ▲ и ▼ установите необходимое значение температуры (от 16 до 31 °C).

Ночной режим (кнопка SLEEP)

1. В ночном режиме работы заданные пользователем установки меняются в сторону наиболее комфортных для сна. Внутренний блок повышает (в режиме охлаждения) или понижает (в режиме обогрева) заданную температуру воздуха.
2. Нажмите кнопку SLEEP в режимах охлаждения, обогрева или АВТО. На дисплее появится индикация режима SLEEP.
3. Для выхода из режима SLEEP нажмите кнопку MODE, FAN, SLEEP или ON/OFF. Индикация режима SLEEP на дисплее погаснет.

Инициализация системы

При включении пульт осуществляет инициализацию, во время которой на дисплее в течение 2 секунд отображаются все символы.

Возможные неисправности

Код ошибки	Номер	Неисправность
E1	01	Защита наружного блока
E2	02	Защита по фазности
E3	03	Ошибка соединения внутреннего и наружного блоков
E4	04	Защита по уровню воды
E5	05	Перегрузка компрессора по току
E6	06	Перегрев компрессора
E7	07	Неисправность датчика комнатной температуры
E8	08	Неисправность основного датчика испарителя
E9	09	Неисправность внешнего датчика на выходе испарителя
EE	0E	Неисправность связи с запоминающим устройством

Указания по монтажу

1. Отсоедините заднюю крышку пульта.

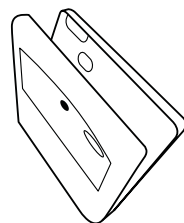

2. Отсоедините от пульта соединительный кабель.

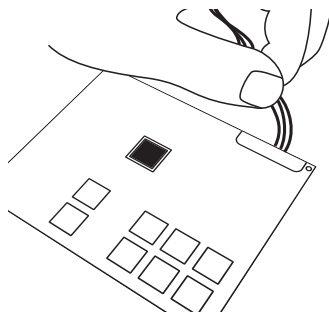

- Убедитесь, что соединительный кабель выступает примерно на 120 мм, и закрепите заднюю крышку на стене.

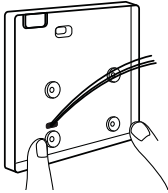

- Вставьте в пульт разъем соединительного кабеля, а другой конец кабеля соедините с разъемом CN1A на плате управления внутреннего блока.

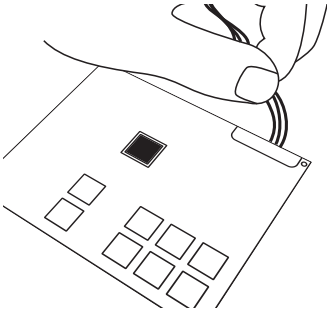

- Убедитесь, что соединения пульта выполнены верно, плотно соедините панель пульта с задней крышкой сначала в нижней части, а затем в верхней.

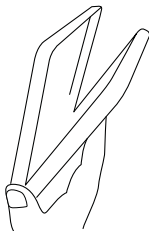

- Проверьте, что пульт после установки работает нормально.

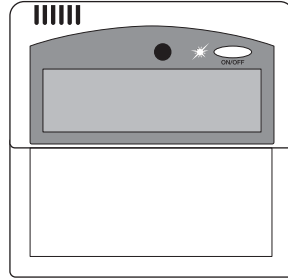

Проводной пульт дистанционного управления BVRF-KR04

Панель управления

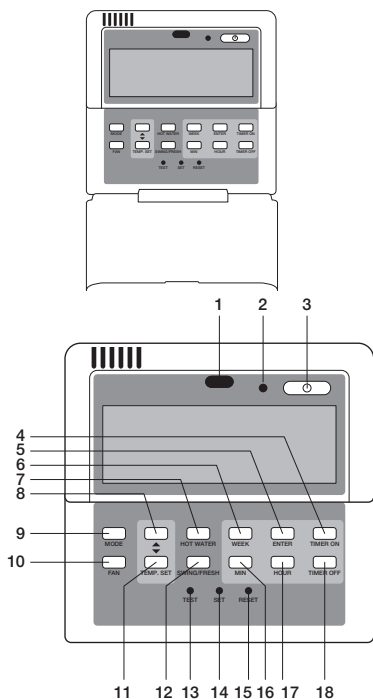

Внешний вид пульта и элементы панели управления: 1 — приемник сигнала; 2 — индикатор питания; 3 — кнопка включения/выключения; 4 — кнопка TIMER ON (включение таймера/выбор дня вперед); 5 — кнопка ENTER (ввод/установка таймера); 6 — кнопка WEEK (день недели); 7 — кнопка HOT WATER («горячая вода» — в данной серии не используется/подтверждение выбранного дня); 8 — кнопка TEMP. SET ▲ (увеличение заданной температуры/времени таймера); 9 — кнопка MODE (выбор режима); 10 — кнопка FAN (выбор режима работы вентилятора); 11 — кнопка TEMP. SET ▼ (уменьшение заданной температуры/времени таймера); 12 — кнопка SWING/FRESH (качание жалюзи); 13 — кнопка TEST (тест); 14 — кнопка SET (установка); 15 — кнопка RESET (сброс); 16 — кнопка MIN (минуты); 17 — кнопка HOUR (час); 18 — кнопка TIMER OFF (выключение таймера/выбор дня назад)

Индикация на ЖК-дисплее

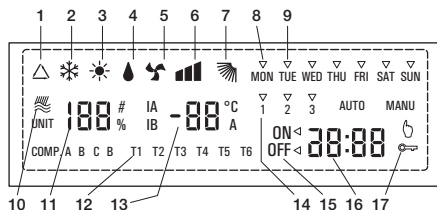

Индикация на ЖК-дисплее: 1 — режим работы АВТО; 2 — режим охлаждения; 3 — режим обогрева; 4 — режим осушения; 5 — режим вентиляции; 6 — скорость вентилятора; 7 — режим покачивания жалюзи; 8 — день недели; 9 — указатель выбора дня недели; 10 — функция «горячая вода»; 11 — нет; 12 — таблица теста температуры; 13 — значение установленной температуры; 14 — событие таймера; 15 — показатель включения/выключения таймера; 16 — отображение времени; 17 — блокировка клавиатуры

Описание кнопок

Кнопка включения/выключения

При нажатии кнопки внутренний блок включается, загорается индикатор питания, на дисплее появляется индикация текущих установок системы. При повторном нажатии проводной пульт ожидает запроса, при этом индикатор питания гаснет, на экране остается индикация часов (если установлен таймер — индикация таймера). Если в течение 5 секунд не производится никаких действий, гаснет подсветка дисплея пульта.

При нажатии кнопки включения/выключения изменение состояния из выключенного во включенное происходит с 5-секундной задержкой.

В случае аварийного отключения питания, контроллер пульта управления сохраняет все настройки, установленные до отключения, и запускается автоматически после возобновления подачи электропитания.

Кнопка MODE (выбор режима)

При каждом нажатии кнопки изменяется режим работы в следующем порядке:

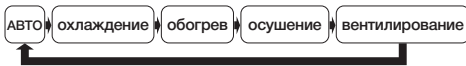

При выборе режима АВТО загорается индикатор , система автоматически запускает режим охлаждения, осушения или обогрева на основании температуры в помещении.

При выборе режима охлаждения/обогрева загорается индикатор . Диапазон устанавливаемой температуры от 16 до 31 °С.

При выборе режима осушения загорается индикатор . В этом режиме текущая температура не может задаваться и отображаться на дисплее.

При выборе режима вентилирования загорается индикатор . В этом режиме текущая температура не может задаваться и отображаться на дисплее.

Кнопка FAN (выбор режима работы вентилятора)

Выбор режима работы вентилятора можно осуществлять в режимах АВТО, охлаждения, обогрева, вентилирования.

При каждом нажатии кнопки изменяется режим работы вентилятора в следующем порядке:



В режиме осушения автоматически устанавливается режим работы вентилятора АВТО. Выбор режима работы вентилятора не доступен.

Кнопки TEMP. SET ▲ и ▼ (уменьшение и увеличение заданной температуры/ времени таймера)

Установка температуры доступна в режимах охлаждения и обогрева.

При помощи кнопок ▲ и ▼ установите нужное значение температуры. Диапазон задаваемой температуры от 16 до 31 °С.

В режиме «Таймер» при помощи кнопок ▲ и ▼ установите нужные параметры таймера для событий 1, 2 и 3.

Кнопка HOT WATER («горячая вода» — в данной серии функция не используется/ подтверждение выбранного дня)

При работе таймера нажатие данной кнопки в определенные дни выберет или отменит данную функцию в эти дни.

Кнопка SWING/FRESH (качание жалюзи)

При нажатии кнопки SWING/FRESH створки горизонтальных жалюзи начинают качаться, на дисплее загорается индикатор .

Повторное нажатие отключает эту функцию.

Кнопка WEEK (день недели)

При нажатии данной кнопки указатель в области индикации дней недели будет перемещаться по кольцу MON (понедельник) – SUN (воскресенье).

При работе по таймеру можно выбрать несколько дней, когда он будет работать.

Кнопка MIN (минуты)

Для задания минут при установке времени и даты нажимайте кнопку MIN, по кольцу будут отобра-

жаться числа от 0 до 59. При удержании кнопки будет добавляться единица в секунду. Для подтверждения выбора нажмите кнопку ENTER.

В режиме «Таймер» кнопка MIN используется для установки минут времени срабатывания таймера.

Кнопка ENTER (ввод/установка таймера)

При установке дня недели, часа и минут используйте кнопку для подтверждения выбора.

Удерживание кнопки в течение 3 секунд включает режим настройки таймера.

Кнопка HOUR (час)

Для установки значения часа при установке времени и даты нажимайте данную кнопку. На дисплее в области индикации времени по кольцу будут отображаться цифры от 0 до 23. Для подтверждения выбора нажмите кнопку ENTER.

В режиме «Таймер» кнопка HOUR используется для установки часа времени срабатывания таймера.

Кнопки TIMER ON (включение таймера/ выбор дня вперед) и TIMER OFF (выключение таймера/выбор дня назад)

Нажмите кнопку TIMER ON, настройте внутренний блок на включение в определенное время. Дисплей покажет ON.

Нажмите кнопку TIMER OFF, настройте внутренний блок на выключение в определенное время. Дисплей покажет OFF.

Если таймер включения/отключения уже настроен, но возникла необходимость отключить его

действия, удерживайте одновременно кнопки TIMER ON и TIMER OFF в течение 3 секунд. Для восстановления активности таймера повторно удерживайте кнопки TIMER ON и TIMER OFF в течение 3 секунд.

Если при работе с функцией таймера «Выбор дня» не нужно устанавливать определенный день, его можно перескочить нажатием одной из данных кнопок (выбор дня вперед/выбор дня назад).

Кнопка TEST (тест)

При включенном пульте нажмите кнопки TEST и RESET одновременно на 3 секунды. Клавиатура пульта заблокируется, будет действовать только кнопка включения/выключения, и сигналы с пульта не будут приниматься. Одновременное нажатие на 3 секунды данных кнопок в заблокированном состоянии разблокирует клавиатуру пульта.

Кнопка SET (установка)

Однократное нажатие кнопки SET включает режим установки дня недели.

Двукратное нажатие кнопки SET включает режим установки часов и минут.

Кнопка RESET (сброс)

Нажатие кнопки RESET восстанавливает заводские настройки пульта, а именно: температура 24 °С, режим работы вентилятора АВТО, день недели воскресенье, таймер не установлен.

Одновременное нажатие на 3 секунды кнопок TEST и RESET блокирует и разблокирует клавиатуру пульта (см. описание кнопки TEST).

Частные случаи работы

1. Начальное состояние

При подаче питания на пульт дисплей отображает в течение 2 секунд все символы, после чего переходит к установкам температуры, скорости вентилятора, режима работы, качания жалюзи, времени и таймера, бывшим на момент отключения питания.

2. Функции времени и таймера

2.1. Установка дня недели и времени

2.1.1. Установка дня недели

Нажмите кнопку SET, затем нажимайте WEEK, выбирая значения дня от MON (понедельник) до SUN (воскресенье). Затем нажмите кнопку ENTER для подтверждения установки.

2.1.2. Установка времени

Нажмите SET два раза подряд, затем нажимайте HOUR, изменяя значение часа от 0 до 23. Нажимайте MIN, изменяя значение минут от 0 до 59. Затем нажмите ENTER для подтверждения установки. Если при установке времени нажать и удерживать HOUR, то значение часа будет увеличиваться на 1 в секунду, а если MIN, то значение минут будет увеличиваться на 10 в секунду.

2.2. Установка таймера

Нажатием на 3 секунды ENTER войдите в режим установки таймера.

2.2.1. Подтверждение дня таймера

2.2.1.1. Выбор определенного дня недели

Нажимайте WEEK, индикатор будет переходить от MON (понедельника) до SUN (воскресе-

нья), символы MON, TUE, WED, THU, FRI, SAT, SUN будут мигать с частотой 1 Гц. После выбора определенного дня нажмите ENTER для подтверждения, и дисплей отобразит день. Если, например, была выбрана среда, отобразится WED.

2.2.1.2. Выбор нескольких дней недели

(или установка многодневного таймера)

Когда мигает MON TUE WED THU FRI SAT SUN, нажмите кнопку HOT WATER для выбора определенного дня и еще раз для выбора следующего дня. Если некий день устанавливать не надо, можно нажать TIMER ON или TIMER OFF, чтобы перескочить этот день. Если вы выбрали определенный день, нажатие кнопки HOT WATER отменит этот день. После того как вы выберете необходимый день, нажмите ENTER для подтверждения вашего выбора. Так, при выборе TUE, WED, FRI дисплей покажет TUE, WED, FRI и значок-указатель.

2.2.2. Подтверждение времени таймера

Нажмите кнопку TEMP. SET ▲ или ▼ для выбора события 1, 2 или 3. Нажмите ENTER для подтверждения соответствующего события, и оно отобразится на дисплее. Например, при выборе события 2 отобразится «2».

2.2.3. Включение/выключение таймера и задание времени

Нажмите TIMER ON для включения таймера, дисплей отобразит ON и соответствующее время (если вы устанавливали время таймера прежде, дисплей покажет последнюю установку времени таймера). Нажимайте кнопки HOUR, MIN для установки нужного времени, затем нажмите ENTER для подтверждения часа и минут. Все операции

завершены, время таймера подтверждено и сохранено.

Для выключения таймера нажмите TIMER OFF. Дисплей отобразит OFF и соответствующее время (если вы устанавливали таймер прежде, дисплей отобразит последнюю установку времени таймера). Нажимайте кнопки HOUR, MIN для установки нужного времени, затем нажмите ENTER для подтверждения часа и минут. Все операции завершены, время таймера подтверждено и сохранено.

Нажатием кнопок TEMP. SET ▲ или ▼ можно перейти к заданию другого времени. Если день установлен окончательно или другое время дня не задается, можно нажать ENTER для перехода к установке другого дня.

Если в процессе установки ни одна кнопка не нажимается в течение 30 секунд, происходит автоматический выход из процесса установки. Для выхода можно также держать нажатой в течение 3 секунд кнопку ENTER.

2.2.4. Отображение расчетного времени

На дисплее отображаются MON, TUE, WED, THU, FRI, SAT, SUN и соответствующие значения за сутки. Например, отображается TUE. Часы показывают текущее время.

2.2.4.1. Показания таймера

Пример: определенный день, событие 1 — 8:00 вкл., 10:00 выкл.; событие 2 — 13:00 вкл., 15:00 выкл.; событие 3 — 18:00 вкл., 21:00 выкл.

- В 7:00 будут отображаться 1, 2, 3 и соответствующие значения, ON и соответствующие значения.
- В 9:00 будут отображаться 1, 2, 3 и соответствующие значения, OFF и соответствующие значения.

- В 11:00 будут отображаться 2, 3 и соответствующие значения, ON и соответствующие значения.
- В 14:00 будут отображаться 2, 3 и соответствующие значения, OFF и соответствующие значения.
- В 16:00 будут отображаться 3 и соответствующие значения, ON и соответствующие значения.
- В 19:00 будут отображаться 3 и соответствующие значения, OFF и соответствующие значения.
- Между 21:00 и 0:00 1, 2, 3 и соответствующие значения отображаться не будут, ON, OFF и соответствующие значения также отображаться не будут.
- Если на день нет установок таймера, 1, 2, 3 и соответствующие значения отображаться не будут, ON, OFF и соответствующие значения также отображаться не будут.

2.2.5. Деактивация и активация таймера

Если таймер установлен, но время пока не наступило, дисплей будет отображать ближайшую информацию таймера. Если время наступило, пульт пошлет устройству команду на включение или выключение. Если вы не хотите срабатывания таймера, можно одновременно нажать кнопки TIMER ON и TIMER OFF, и ближайшая информация таймера исчезнет.

Повторное одновременное нажатие этих кнопок на 3 секунды возвращает таймер к действию, и на дисплее появляется ближайшая информация таймера.

Сброс системы

1. При первом включении проводного пульта он имеет исходные настройки, дисплей в течение 2 секунд показывает все символы.
2. После установки дня недели, часа, минут нет необходимости переустанавливать параметры в случае отключения питания, функции времени энергонезависимы.
3. Пульт имеет батарейку для питания функций времени. После 1–2 лет эксплуатации при отключении питания настройки могут сброситься, тогда следует поменять батарейку на аналогичную.

Возможные неисправности

При ошибках в системе дисплей отображает только коды ошибок, которым соответствуют следующие неисправности.

Неинверторные агрегаты

Приоритет	Код	Другое представление	Неисправность
1	E1	01	Ошибка высокого или низкого давления или фазности
2	E2	02	Ошибка датчика наружного блока
3	E3	03	Ошибка соединения пульта
4	E4	04	Перегрев вспомогательного нагревателя (не используется)
5	E5	05	Перегрузка компрессора по току
6	E6	06	Ошибка перегрева компрессора
7	E7	07	Ошибка датчика комнатной температуры
8	E8	08	Ошибка датчика конденсатора наружного блока
9	E9	09	Ошибка датчика испарителя внутреннего блока
10	EE	0E	Ошибка связи с запоминающим устройством

Инверторные агрегаты

Приоритет	Код	Другое представление	Неисправность
1	E1	01	Ошибка защиты наружного блока
2	E2	02	Ошибка фазности
3	E3	03	Ошибка соединения наружного и внутреннего блоков
4	E4	04	Защита по уровню воды
5	E5	05	Перегрузка компрессора по току
6	E6	06	Ошибка перегрева компрессора
7	E7	07	Ошибка датчика комнатной температуры
8	E8	08	Ошибка промежуточного датчика испарителя внутреннего блока
9	E9	09	Ошибка датчика испарителя внутреннего блока
10	EE	0E	Ошибка связи с запоминающим устройством

Указания по монтажу

1. Отсоедините заднюю крышку пульта.

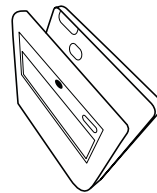

2. Перед креплением задней крышки к стене присоедините дисплей, оставив примерно 100 мм кабеля.

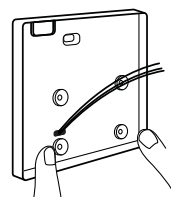

3. Присоедините с помощью винтов 4 провода в соответствии с указаниями на крышке (слева направо: +12 В, заземление, Rx, Tx. Соответствующие провода: красный, белый, коричневый, желтый. Нельзя менять местами +12 В и заземление, иначе пульт сгорит. Перед подачей питания на пульт убедитесь с помощью мультиметра, что на красном проводе +12 В, белый провод — заземление. Если дисплей пульта исправен, а соединения нет, при нажатии на кнопки пульта устройство не реагирует, то могут быть перепутаны провода Rx и Tx. В этом случае после перекидывания двух проводов соединение установится).
5. Проверьте, что пульт после установки работает нормально.

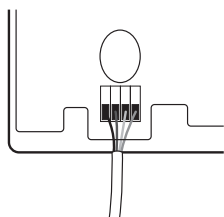
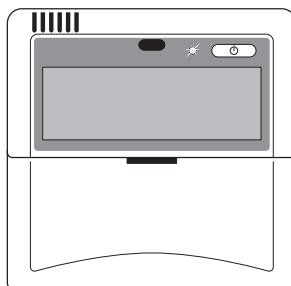

4. Убедитесь, что соединения пульта выполнены верно, плотно соедините панель пульта с задней крышкой сначала в нижней части, а затем в верхней.

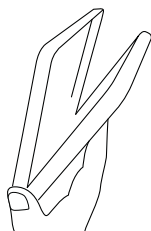

Монтаж внутреннего блока

Выбор места для монтажа

- Во избежание радиопомех устанавливайте внутренний блок на расстоянии не менее 1 м от бытовых приборов, таких как телевизор, радиоприемник и т. п.
- Мощные радиопередатчики и другие источники высокочастотных помех могут вызвать нарушения в работе внутреннего блока. Поэтому перед установкой проконсультируйтесь по этому вопросу с представителем торговой организации, у которой Вы приобрели оборудование.
- Не устанавливайте внутренний блок в зоне возможной утечки легковоспламеняющихся газов и жидкостей.
- Не устанавливайте внутренний блок в зонах с высокой концентрацией паров машинного масла (мастерская, гараж), соли (на морском побережье) и серного газа (вблизи горячих источников) в атмосфере. При работе в таких условиях оборудование быстро выходит из строя.

Защита от шума и вибрации

- Во избежание повышенного шума и вибрации установите внутренний блок на жесткое основание.
- При появлении посторонних звуков, указывающих на нарушение нормальной работы, обратитесь в сервисный центр.

Электромонтаж

- Не включайте и не отключайте внутренний блок с помощью автомата питания. Пользуйтесь для этого пультом ДУ или выключателем, расположенным на внутреннем блоке.
- Заземление внутреннего блока должно выполняться в соответствии с требованиями Правил устройства электроустановок (ПУЭ).
- Для замены кабеля электропитания обратитесь в официальный сервисный центр.

Перемещение внутреннего блока на новое место

Для перемещения внутреннего блока на новое место обратитесь к представителю организации, которая монтировала оборудование, поскольку это связано с удалением хладагента из системы, вакуумированием холодильного контура и проведением других специальных операций.

Регулирование производительности

На плате управления внутреннего блока задается код требуемой производительности в соответствии со следующей таблицей. После задания кода следует выключить и снова включить питание внутреннего блока.



ВНИМАНИЕ! Производительность должна изменяться только специалистом.

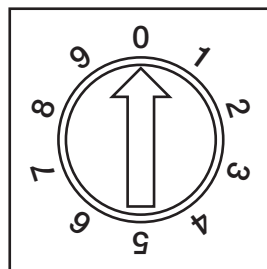

ENC1

Положение переключателя ENC1	Производительность, кВт		
	BVRF-22/28-KE	BVRF-36-KE	BVRF-50/60-KE
0	2,3	—	—
1	2,8	—	—
2	—	3,6	—
3	—	—	5,0
4	—	—	6,0
5	—	—	—
6	—	—	—
7	—	—	—
8	—	—	—
9	—	—	—

Схема монтажа

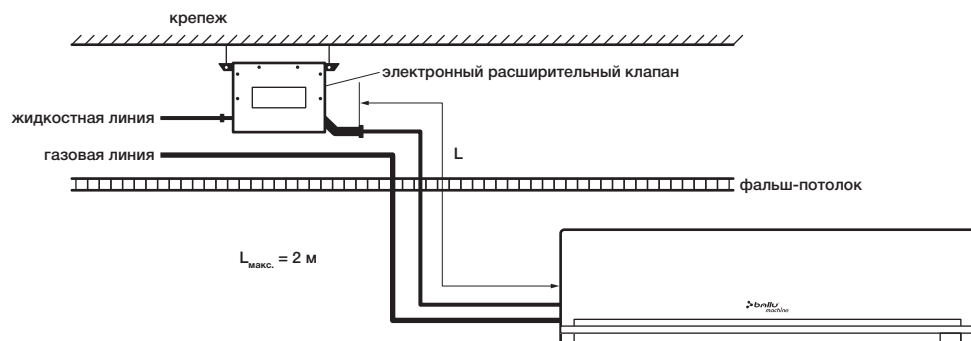

Эксплуатация внутреннего блока

Перед длительным перерывом в работе внутреннего блока:

- отключите внутренний блок;
- извлеките из пульта ДУ элементы питания.

Пуск внутреннего блока после длительного перерыва в работе

Перед включением внутреннего блока убедитесь, что его воздухозаборная и воздуховыпускная решетки не загорожены посторонними предметами.

Проверки перед работой

- Проверьте, чтобы кабель не был поврежден или отсоединен.
- Проверьте, чтобы был установлен фильтр. Если внутренний блок долго не использовался, перед пуском очистите фильтр.

Светодиодная индикация нормальной работы

Светодиод	Состояние индикатора	Функция
Индикатор питания POWER (LED 0)	ON	Внутренний блок включен
	OFF	Внутренний блок выключен
Индикатор ночного режима SLEEP (LED 1)	ON	Ночной режим включен
	OFF	Ночной режим выключен
Индикатор работы по таймеру TIMER (LED 2)	ON	Таймер включен
	OFF	Таймер выключен
Индикатор работы RUN (LED 3)	ON	Нормальная работа
	OFF	Нормальное отключение

Возможные неисправности

Индикация ошибок

Код ошибки	Неисправность	Меры по устранению
F1	Неисправность датчика комнатной температуры	Остановите внутренний блок, после восстановления можно перезапустить устройство
F2	Неисправность датчика испарителя	Остановите внутренний блок, после восстановления можно перезапустить устройство
F3	Неисправность двигателя вентилятора	Остановите внутренний блок, устраните неисправность после получения сигнала, затем можно перезапустить устройство
F5	Неисправность соединения внутреннего и наружного блоков	Остановите внутренний блок, после восстановления можно перезапустить устройство
F6	Неисправность запоминающего устройства внутреннего блока	Если проявляется спустя 10 с после включения, сбросьте неисправность и работайте при заводских настройках
F7	Ошибка определения перехода через ноль	Остановите внутренний блок, после восстановления можно перезапустить устройство
F8	Конфликт режимов	Если два внутренних блока работают в разных режимах, то внутренний блок, работающий в режиме охлаждения, показывает конфликт режимов. После того, как все внутренние блоки перейдут в один режим, система может восстановиться
F9	Неисправность наружного блока	Остановите внутренний блок, после восстановления можно перезапустить устройство
FA	Конфликт с режимом наружного блока	Резервная функция
F0	Неисправность температурного датчика T2B	Остановите внутренний блок, после восстановления можно перезапустить устройство

Техническое обслуживание внутреннего блока



ВНИМАНИЕ! Перед тем как приступить к чистке, отключите внутренний блок.

Чистка внутреннего блока и пульта дистанционного управления



ВНИМАНИЕ! Чистку внутреннего блока и пульта ДУ выполняйте сухой тканью.

- Если внутренний блок слишком загрязнен, смочите ткань холодной водой.
- Нельзя чистить влажной тканью пульт ДУ.
- Во избежание повреждения краски или деталей внутреннего блока не пользуйтесь для чистки щетками и не оставляйте их на поверхности внутреннего блока.
- Во избежание повреждения поверхности или деформации деталей внутреннего блока не пользуйтесь для чистки бензином, растворителем, чистящими порошками или другими химически активными веществами.



ВНИМАНИЕ! Техническое обслуживание системы кондиционирования должно проводиться квалифицированным специалистом.

- Перед выполнением электрических соединений или чисткой воздушного фильтра отключите электропитание сетевым выключателем.

- Для чистки воздушного фильтра и панели внутреннего блока используйте теплую воду при температуре не выше 50 °С.

Чистка воздушного фильтра

Периодическое обслуживание важно для сохранения эффективности кондиционирования. Перед выполнением любых работ отключите питание выключателем ON/OFF.

Пылевой фильтр

1. Откройте лицевую панель в соответствии со стрелками.
2. Держа одной рукой панель открытой, другой рукой выньте воздушный фильтр.
3. Промойте фильтр водой. Если на нем имеются жировые загрязнения, можно промыть его в теплой (не выше 45 °С) воде.

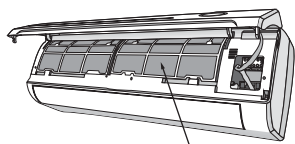
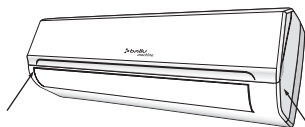

пылевой фильтр

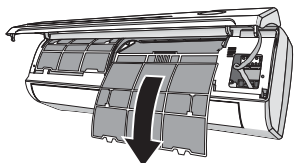

Высушите фильтр в проветриваемом сухом месте.

4. Держа одной рукой лицевую панель открытой, другой рукой вставьте воздушный фильтр на место.
5. Закройте лицевую панель.

Электростатический/ дезодорирующий фильтр (если он установлен)

Этот фильтр нельзя мыть и восстанавливать. Его следует заменять новым фильтром каждые 6 месяцев.

Очистка теплообменника

1. Откройте лицевую панель до максимума и отсоедините ее от петель для облегчения очистки.
2. Очистите внутренний блок с помощью ткани и воды (не выше 40 °С) и нейтрального моющего средства. Не используйте агрессивные растворители и чистящие средства.

Сезонное обслуживание

1. Разомкните автоматический выключатель или выньте вилку из сети
2. Очистите и вставьте на место фильтры.
3. В солнечный день дайте устройству поработать несколько часов в режиме вентилирования, чтобы оно полностью высохло внутри.

Замена батареек в пульте ДУ

Заменяйте батарейки в пульте ДУ в следующих случаях:

- 1) когда нет сигнала подтверждения из внутреннего блока;
- 2) когда ЖК-дисплей не светится.

Сделайте следующее:

- 1) снимите заднюю крышку;
- 2) замените батарейки новыми, соблюдая полярность.
- 3) наденьте заднюю крышку.



ВНИМАНИЕ! Используйте только новые батарейки. Когда устройство не работает, вынимайте батарейки из пульта.

Поиск и устранение неисправностей

Неисправности и их возможные причины

Неисправность	Возможная причина	Действия
Внутренний блок не работает	Перебои в электропитании	Подождите, пока восстановится электропитание
	Разрядились элементы питания пульта дистанционного управления Задано время включения внутреннего блока по таймеру	Замените элементы питания Подождите, пока внутренний блок включится по таймеру, или отмените настройку
Недостаточная холодо- или теплопроизводительность	Задана слишком высокая или слишком низкая температура воздуха в помещении	Правильно задайте температуру воздуха
	Воздушный фильтр забит пылью	Очистите воздушный фильтр
	Посторонние предметы загораживают воздухозаборную или воздуховыпускную решетку внутреннего или наружного блока Открыты двери или окна	Удалите посторонние предметы Закройте двери и окна
Внутренний блок работает, но не охлаждает и не обогревает помещение	Посторонние предметы загораживают воздухозаборную или воздуховыпускную решетку внутреннего или наружного блока	Удалите посторонние предметы
	Действует задержка включения компрессора Неправильно задана температура воздуха	Немного подождите Правильно задайте температуру

Если внутренний блок работает неисправно, немедленно отключите электропитание.



ВНИМАНИЕ! При обнаружении следующих неисправностей немедленно отключите внутренний блок и отсоедините его от сети.

- Ненадежно выполняются команды, подаваемые с пульта управления или с помощью кнопки экстренного управления.
- Внутрь блока попали посторонние предметы или вода.
- Из внутреннего блока капает конденсат.
- Другие нарушения в работе.

Поиск и устранение неисправностей в пульте ДУ

Перед тем как обратиться в сервисный центр или к специалисту по ремонту при следующих неисправностях, выполните указанные ниже рекомендации.

Неисправность	Возможная причина	Пояснение
Невозможно изменить настройку		
Нельзя изменить скорость вращения вентилятора	На дисплее отображается указатель АВТО (автоматический режим работы)	При выборе автоматического режима работы внутренний блок автоматически выбирает скорость вращения вентилятора
	На дисплее отображается указатель DRY (осушение)	При выборе режима осушения работы внутренний блок автоматически выбирает скорость вращения вентилятора. Вручную выбрать скорость вращения можно только в режимах охлаждения, вентилирования и обогрева
На дисплее пульта не отображается значок передачи команд ДУ на внутренний блок		
При нажатии кнопки ON/OFF (ВКЛ./ВЫКЛ.) команда ДУ не передается на внутренний блок	Разрядились элементы питания пульта дистанционного управления	Команда не передается из-за отсутствия электропитания пульта дистанционного управления
На дисплее не отображается значение температуры		
На дисплее не отображается значение заданной температуры	Внутренний блок работает в режиме вентилирования	В режиме вентиляции задать температуру воздуха нельзя
С дисплея исчезают значки		
По истечении заданного времени работы по таймеру с дисплея исчезла индикация работы по таймеру	Внутренний блок отключился по таймеру	По истечении заданного времени работы по таймеру внутренний блок отключается, и дисплей гаснет
	Внутренний блок включился по таймеру	По истечении заданного по таймеру времени внутренний блок автоматически включается, и на панели управления гаснет соответствующий индикатор
Отсутствует звуковой сигнал, подтверждающий прием команды беспроводного пульта ДУ		
При нажатии кнопки ON/OFF (ВКЛ./ВЫКЛ.) пульта ДУ во внутреннем блоке не раздается звуковой сигнал, подтверждающий прием команды	При нажатии кнопки ИК-излучатель пульта ДУ не был направлен на приемник сигналов внутреннего блока	Направьте ИК-излучатель пульта ДУ на приемник сигналов внутреннего блока и дважды нажмите кнопку ON/OFF (ВКЛ./ВЫКЛ.)
Не работают кнопки пульта дистанционного управления	Заблокированы кнопки пульта ДУ	
На дисплее не отображается индикация настроек	Разрядились элементы питания пульта ДУ	

Особенности работы внутреннего блока, не связанные с его неисправностью

Внутренний блок не работает

Внутренний блок не включается немедленно после нажатия кнопки ON/OFF (ВКЛ./ВЫКЛ.).

Если Вы включили внутренний блок сразу же после его отключения, то агрегат может начать работать с задержкой приблизительно 3 минуты (функция защиты компрессора от частых пусков).

Из внутреннего блока выходит холодный белый туман

Возможные причины:

- Высокая влажность воздуха в охлаждаемом помещении (особенно в зонах с высокой концентрацией пыли и паров масла).
- Неравномерное распределение температуры воздуха по большому объему помещения, вызванное засорением внутреннего блока. В этом случае следует провести специальную чистку. Эту работу должен выполнять квалифицированный специалист.
- Если система кондиционирования включалась в режиме обогрева сразу после завершения цикла оттаивания, из внутреннего блока могут выходить пары воды.

Необычный шум

- Во время работы системы кондиционирования может раздаваться продолжительный низкий шипящий звук. Этот звук вызван течением хла-

дагента в трубопроводах, соединяющих внутренний и наружный блоки.

- Во время оттаивания или сразу после отключения внутреннего блока может раздаваться шипящий звук, связанный с изменением расхода хладагента или прекращением его течения.
- При включении и отключении внутреннего блока может быть слышно потрескивание, которое вызвано расширением деталей при изменении их температуры.

Из внутреннего блока вылетает пыль

Это может произойти при первом включении внутреннего блока после длительного перерыва в эксплуатации.

Из внутреннего блока исходит неприятный запах

Запах, исходящий от стен, мебели или возникающий при курении, может накапливаться в кондиционере и затем выходить в помещение.

Переход в режим вентилирования при включенном режиме охлаждения

- Переход в режим вентилирования происходит автоматически для предотвращения обмерзания теплообменника. Через некоторое время режим охлаждения возобновляется.
- При достижении заданного значения температуры воздуха внутренний блок работает в режиме вентилирования. То же происходит в режиме обогрева.

Технические данные

Модель	BVRF-22/28-KE		BVRF-36-KE		BVRF-50/60-KE	
	22	28	36	50	60	
Производительность в режиме охлаждения	кВт	2,2	2,8	3,6	5,0	6,0
Потребляемая мощность в режиме охлаждения	Вт	28	28	35	45	45
Рабочий ток в режиме охлаждения	A	0,1	0,1	0,2	0,25	0,25
Производительность в режиме нагрева	кВт	2,4	3,0	3,8	5,4	6,5
Потребляемая мощность в режиме нагрева	Вт	28	28	35	45	45
Рабочий ток в режиме нагрева	A	0,1	0,1	0,2	0,25	0,25
Производительность в режиме осушения	л/ч	0,8	1	1,25	1,75	1,9
Уровень шума в режиме охлаждения при высокой скорости	дБ(A)	36	36	38	42	42
Уровень шума в режиме охлаждения при средней скорости	дБ(A)	34	34	36	40	40
Уровень шума в режиме охлаждения при низкой скорости	дБ(A)	32	32	34	38	38
Электропитание	230 В ± 10%–1 ф.–50 Гц					
Максимальный расход воздуха	м³/ч	380	380	480	800	800
Средний расход воздуха	м³/ч	330	330	430	750	750
Минимальный расход воздуха	м³/ч	280	280	380	700	700
Присоединительные размеры фреонпровода, газ		Ø 3/8"	Ø 3/8"	Ø 1/2"	Ø 1/2"	Ø 1/2"
Присоединительные размеры фреонпровода, жидкость		Ø 1/4"	Ø 1/4"	Ø 3/8"	Ø 3/8"	Ø 3/8"
Присоединительные размеры электронного клапана внутреннего блока		Ø 3/8"	Ø 3/8"	Ø 3/8"	Ø 3/8"	Ø 3/8"
Размеры внутреннего блока (ш × в × г)	мм	718 × 240 × 180		770 × 240 × 180		898 × 280 × 202
Масса нетто внутреннего блока	кг	7	7	8	11	11

Примечания:

1. Номинальная производительность охлаждения и осушения приведена для следующих условий: температура воздуха на входе 27 °С по сухому термометру, 19 °С по влажному термометру; температура наружного воздуха 35 °С по сухому термометру.
2. Номинальная производительность нагрева приведена для следующих условий: температура воздуха на входе 20 °С по сухому термометру; температура наружного воздуха 7 °С по сухому термометру, 6 °С по влажному термометру; эквивалентная длина фреонпровода 8 м, перепад высот 0 м.

Утилизация

По окончании срока службы агрегат следует утилизировать. Подробную информацию по утилизации агрегата вы можете получить у представителя местного органа власти.

Гарантийные обязательства

Внимательно ознакомьтесь с данным документом и проследите, чтобы он был правильно и четко заполнен и имел штамп продавца.

Тщательно проверьте внешний вид изделия и его комплектность. Все претензии по внешнему виду и комплектности предъявляйте продавцу при покупке изделия.

По всем вопросам, связанным с техобслуживанием изделия, обращайтесь только в специализированные организации.

Дополнительную информацию об этом и других изделиях марки Вы можете получить у продавца.

Условия гарантии

1. Настоящим документом покупателю гарантируется, что в случае обнаружения в течение гарантийного срока в проданном оборудовании дефектов, обусловленных неправильным производством этого оборудования или его компонентов, и при соблюдении покупателем указанных в до-
2. Для установки (подключения) изделия необходимо обращаться в специализированные организации. Продавец, изготовитель, уполномоченная изготовителем организация, импортер, не несут ответственности за недостатки изделия, возникшие из-за его неправильной установки (подключения).
3. В конструкцию, комплектацию или технологию изготовления изделия могут быть внесены изменения с целью улучшения его характеристик. Такие изменения вносятся в изделие без предварительного уведомления покупателя и не влекут обязательств по изменению (улучшению) ранее выпущенных изделий.
4. Запрещается вносить в документ какие-либо изменения, а также стирать или переписывать указанные в нем данные. Насто-

кументе условий будет произведен бесплатный ремонт оборудования. Документ не ограничивает определенные законом права покупателей, но дополняет и уточняет оговоренные законом положения.

Модель	Серийный номер	Срок гарантии, мес.
		20

Покупатель	Дата продажи
<p>.....</p> <p>.....</p> <p>(наименование, адрес, телефон)</p> <p>.....</p> <p>(подпись уполномоченного лица)</p>	<p>.....</p> <p>.....</p> <p>()</p> <p>(Ф. И. О.)</p>

ящая гарантия имеет силу, если документ правильно и четко заполнен.

5. Для выполнения гарантийного ремонта обращайтесь в специализированные организации, указанные продавцом.
6. Настоящая гарантия действительна только на территории РФ на изделия, купленные на территории РФ.

Настоящая гарантия не распространяется:

- 1) на периодическое и сервисное обслуживание оборудования (чистку и т. п.);
- 2) изменения изделия, в том числе с целью усовершенствования и расширения области его применения;
- 3) детали отделки и корпуса, лампы, предохранители и прочие детали, обладающие ограниченным сроком использования.

Выполнение уполномоченным сервисным центром ремонтных работ и замена дефектных деталей изделия производится в сервисном центре или у Покупателя (по усмотрению сервисного центра).

Гарантийный ремонт изделия выполняется в срок не более 45 дней. Указанный выше гарантийный срок ремонта распространяется только на изделия, которые используются в личных, семейных или домашних целях, не связанных с предпринимательской деятельностью. В случае использования изделия в предпринимательской деятельности, срок ремонта составляет 3 (три) месяца.

Настоящая гарантия не предоставляется

в случаях:

- если будет изменен или будет неразборчив серийный номер изделия;

- использования изделия не по его прямому назначению, не в соответствии с его руководством по эксплуатации, в том числе эксплуатации изделия с перегрузкой или совместно со вспомогательным оборудованием, не рекомендованным продавцом, изготовителем, импортером, уполномоченной изготовителем организацией;
- наличия на изделии механических повреждений (сколов, трещин и т. п.), воздействия на изделие чрезмерной силы, химически агрессивных веществ, высоких температур, повышенной влажности или запыленности, концентрированных паров и т. п., если это стало причиной неисправности изделия;
- ремонта, наладки, установки, адаптации или пуска изделия в эксплуатацию не уполномоченными на то организациями или лицами;
- стихийных бедствий (пожар, наводнение и т. п.) и других причин, находящихся вне контроля продавца, изготовителя, импортера, уполномоченной изготовителем организации;
- неправильного выполнения электрических и прочих соединений, а также неисправностей (несоответствия рабочих параметров указанным в руководстве) внешних сетей;
- дефектов, возникших вследствие воздействия на изделие посторонних предметов, жидкостей, насекомых и продуктов их жизнедеятельности и т. д.;
- неправильного хранения изделия;

- дефектов системы, в которой изделие использовалось как элемент этой системы;
- дефектов, возникших вследствие невыполнения покупателем руководства по эксплуатации
- оборудования.

Особые условия эксплуатации оборудования кондиционирования и вентиляции

Настоящая гарантия не предоставляется, когда по требованию или желанию покупателя в нарушение действующих в РФ требований, стандартов и иной нормативно-правовой документации:

- было неправильно подобрано и куплено оборудование кондиционирования и вентиляции для конкретного помещения;
- были неправильно смонтированы элементы купленного оборудования.

Примечание: в соответствии со ст. 26 Жилищного кодекса РФ и Постановлением правительс-

тва г. Москвы 73-ПП от 08.02.2005 (для г. Москвы) покупатель обязан согласовать монтаж купленного оборудования с эксплуатирующей организацией и компетентными органами исполнительной власти субъекта федерации. Продавец, изготовитель, импортер, уполномоченная изготовителем организация снимают с себя всякую ответственность за неблагоприятные последствия, связанные с использованием купленного оборудования без утвержденного плана монтажа и разрешения вышеуказанных организаций.

В соответствии с п. 11 приведенного в Постановлении Правительства РФ № 55 от 19.01.1998 г. «Перечня непродовольственных товаров надлежащего качества, не подлежащих возврату или обмену на аналогичный товар другого размера, формы, габарита, фасона, расцветки или комплектации» покупатель не вправе требовать обмена купленного изделия в порядке ст. 502 ГК РФ, а покупатель-потребитель — в порядке ст. 25 Закона РФ «О защите прав потребителей».

Сведения о монтажных и пусконаладочных работах*

Изделие, вид работ	Дата	Организация (название, адрес, телефон, номер лицензии, печать)	Адрес монтажа	Мастер (Ф.И.О., подпись)	Работу принял (Ф.И.О., подпись)

* При наличии актов сдачи-приемки монтажных и пусконаладочных работ заполнять не обязательно.

Сведения о гарантийном ремонте

Изделие	Дата начала ремонта	Организация (название, адрес, телефон, номер лицензии, печать)	Дата окончания ремонта	Замененные детали	Мастер (Ф.И.О., подпись)	Работу принял (Ф.И.О., подпись)

